



# COMMISSION DE SUIVI DE SITE 2018





## Ordre du jour

- Approbation du compte rendu de la CSS 2017
- Point sur l'activité 2018 (Sotreco)
- Contrôles DREAL réalisés
- Bilan des plaintes odeurs (ATMO SUD)
- Bilan des travaux réalisés sur l'année 2018 (Sotreco)
- Point sur le dossier de demande d'autorisation d'exploiter

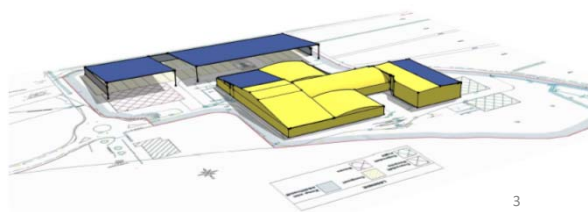

3



## Point sur Activité et projections 2018

ENTREES	2017	2018
Boues de Step	134 t/jr	134 t/jr
Co-produits	53 t/jr	53 t/jr
Déchets végétaux	23 t/jr	30 t/jr

SORTIES	2017	2018
Composts 44095 (boues)	98 t/jr	99 t/jr
Composts 44055 Bois	5 t/jr	2 t/jr



## Zoom sur l'activité compost 2018 produit normé NFU 44 095\*

- Difficultés importantes d'écoulement du compost normé NF44095 en raison de l'essor d'un nouveau label « Global GAP »
- Les précipitations très abondantes au printemps et à l'automne ont bloqué les possibilités d'épandage
- Volume de compost non conforme détruits en incinération: 356 tonnes

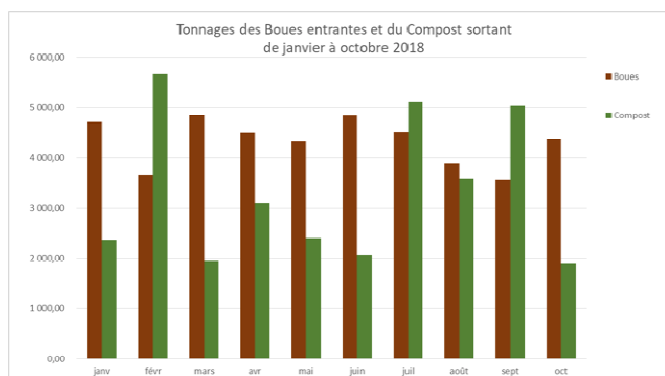

\*Norme: Contrôle 35 paramètres, hygiène et traçabilité

5

**AtmoSud**  
Qualité de l'Air  
Provence - Alpes - Côte d'Azur

## Signalement des nuisances en 2018

Décembre 2018

Sébastien MATHIOT  
Référént Territorial

**Châteaurenard**

**ENSEMBLE, PRÉSERVONS NOTRE AIR !**

AtmoSud  
Qualité de l'Air  
Provence - Alpes - Côte d'Azur

# Dispositif de surveillance

## Participation des riverains

Recensement de signalement des nuisances par les riverains.

Notre plateforme téléphonique : 04.42.02.45.75  
 Notre plateforme internet : [www.sro-paca.org](http://www.sro-paca.org)  
 Votre smartphone : application Signalement Air

7

AtmoSud  
Qualité de l'Air  
Provence - Alpes - Côte d'Azur

# Les signalements

**SRO PACA**  
Surveillance des Odeurs - Région Provence-Alpes-Côte d'Azur

**AirPACA**  
QUALITÉ DE L'AIR

Présentation Questions / Réponses Nous contacter

Inscription  
Signaler une gêne  
Action de réduction des odeurs

**Une mission régionale pilotée par Air PACA**

Les nuisances olfactives suscitent dans notre région de nombreuses plaintes de la part des populations. C'est un sujet de préoccupation qui touche de près la qualité de vie. Dès 1998, à la demande du Préfet, le Secrétariat Permanent pour les Problèmes de Pollution Industrielle (SPPI) se saisissait du problème et confiait aux Associations Agréées pour la Surveillance de la Qualité de l'Air (ASQA) de la région Provence-Alpes-Côte d'Azur (PACA) une mission de Surveillance des Odeurs. Le pilotage de cette mission est confié à Air PACA.

Dernière actualité 04-13-2018  
Pas d'actualité aujourd'hui

**LES NUISANCES OLFACTIVES**

Zone d'étude: Bouche-du-Rhône  
 Commune: ADX-EN-PROVENCE Du 04-10-2018 Au 04-12-2018

Localisation des gênes Observations des nez Suivi des rapports de plaintes

0 25 km

ODOTRACE

Bonjour Aëtreinte  
Votre espace | Déconnexion

© 2004 - 2018 Air PACA | Réalisation Simatis

Décembre 2018
CSS SOTRECO
8

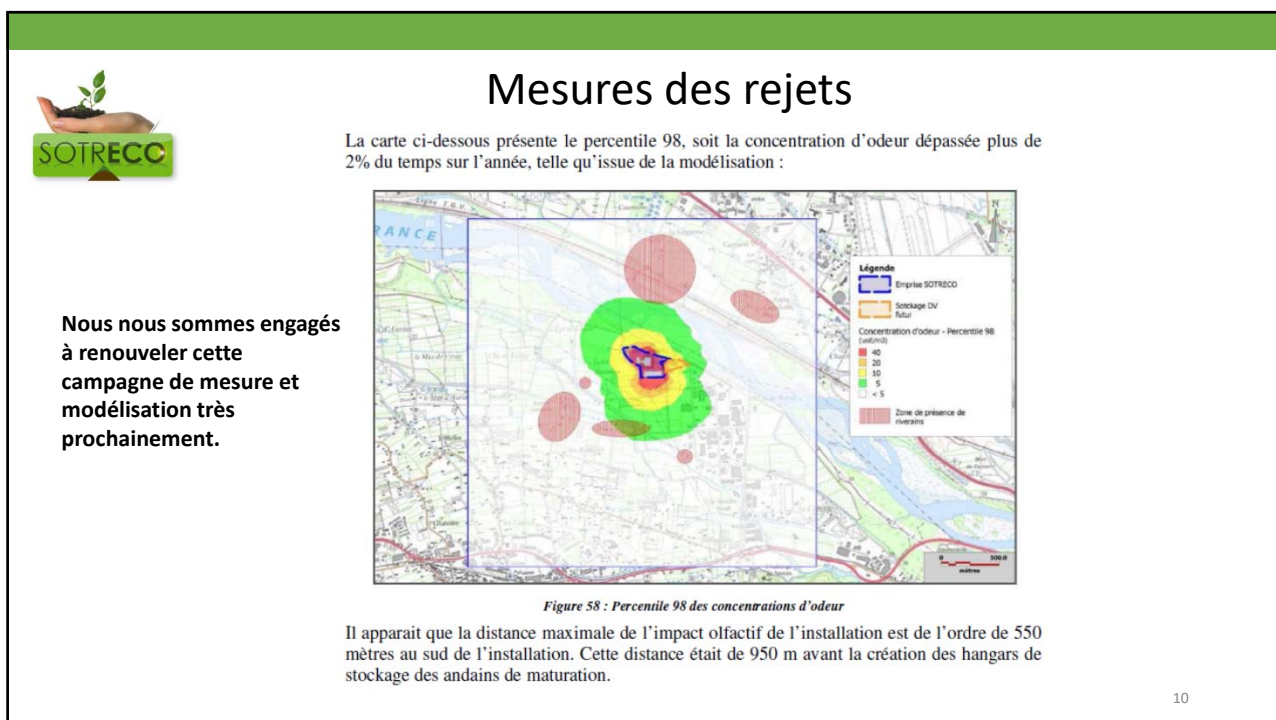
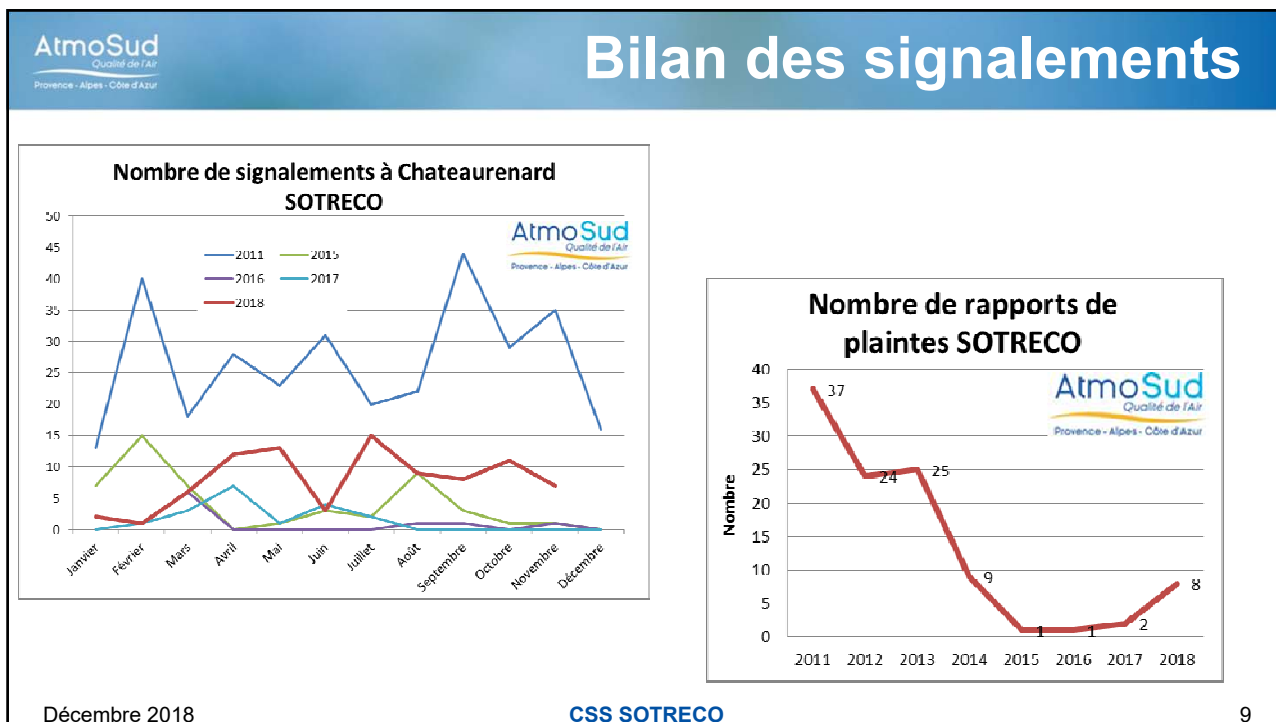



## Origine de l'augmentation des nuisances olfactives

Analyse du problème rencontré : 2 sources d'odeurs récurrentes

- Le stockage de l'eau
- Un stockage du compost anormalement important

11



## Arbre des causes

(Rq : 2015 = 1 rapport de plaintes, 2016 = 1 rapport de plaintes, 2017 = 2 rapports de plaintes, 2018 = 8)

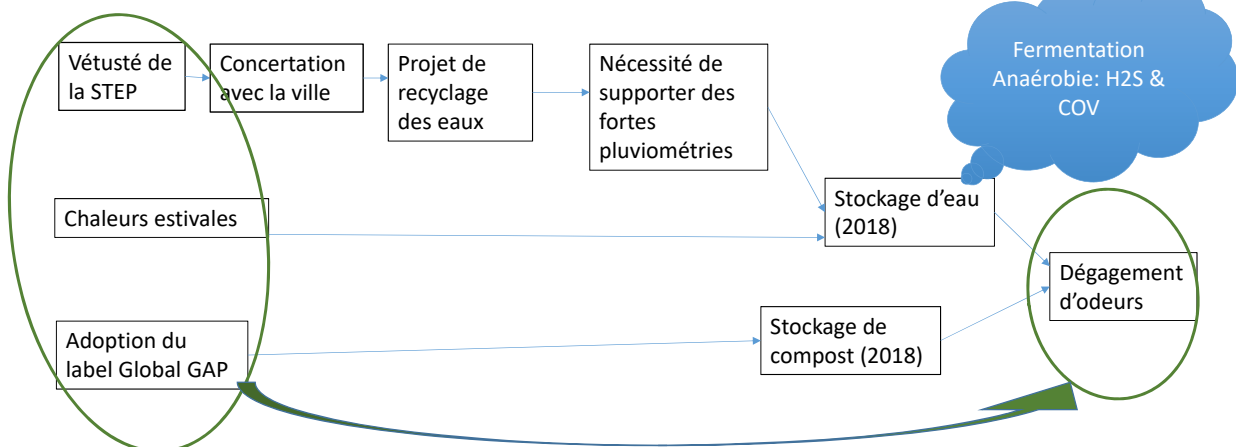

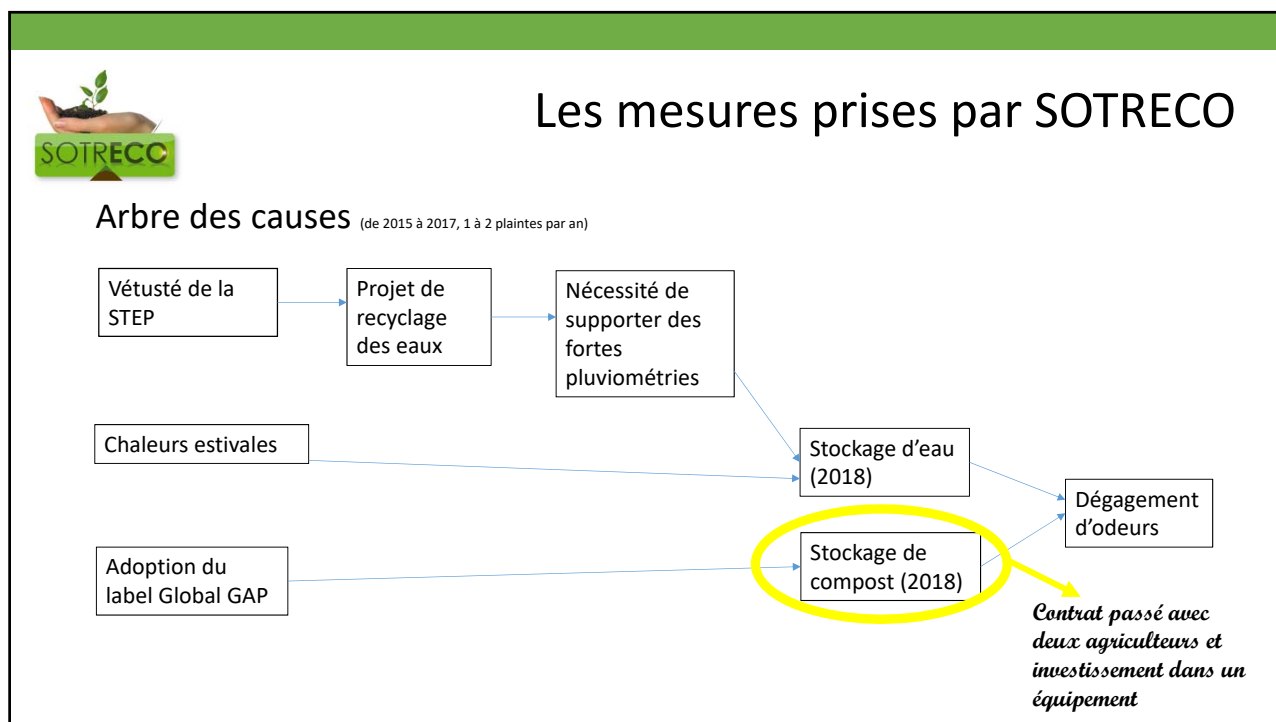
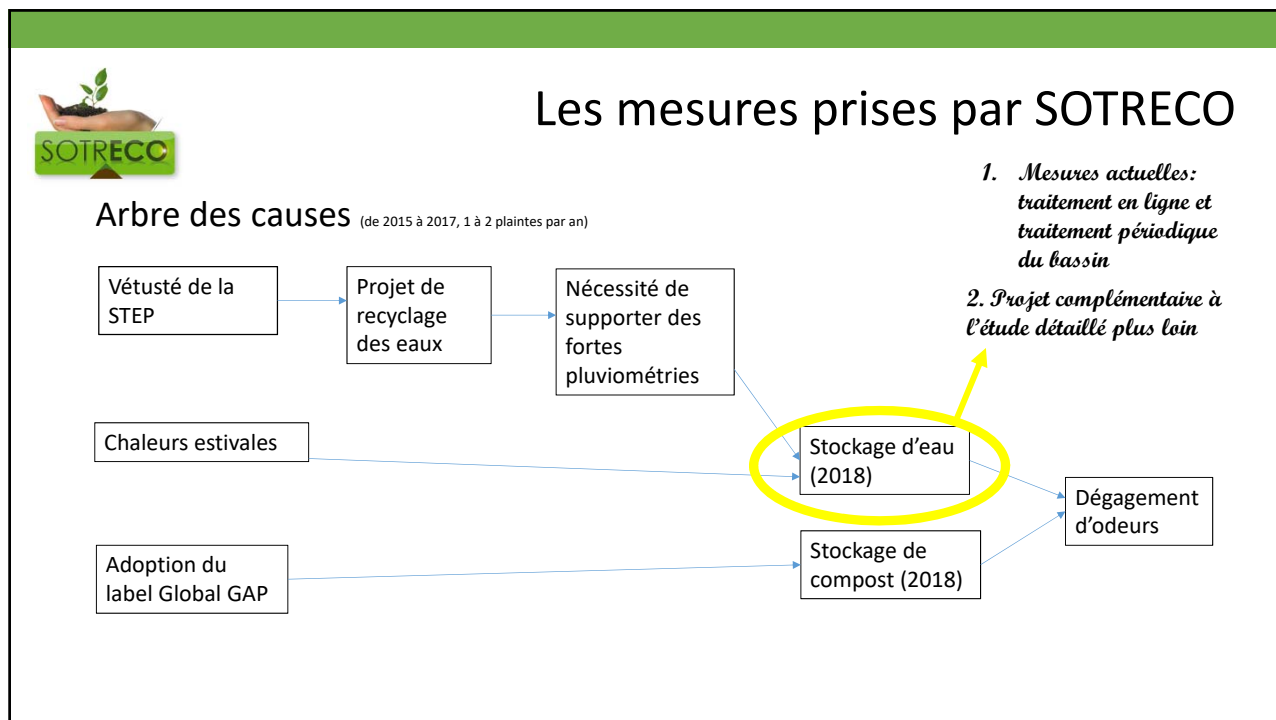



## Recyclage des eaux

### Rappel du contexte :

- Partenariat avec la commune et l'agence de l'eau
- Economie pour la collectivité de plusieurs millions d'euros
- Projet unique en France où 100 % des effluents sont recyclés sur un site de traitement de boues
- Investissement de 500.000 €, coût de fonctionnement de 50.000 €/an
- Economie drastique des volumes d'eau pompés en nappe (divisés par 2)

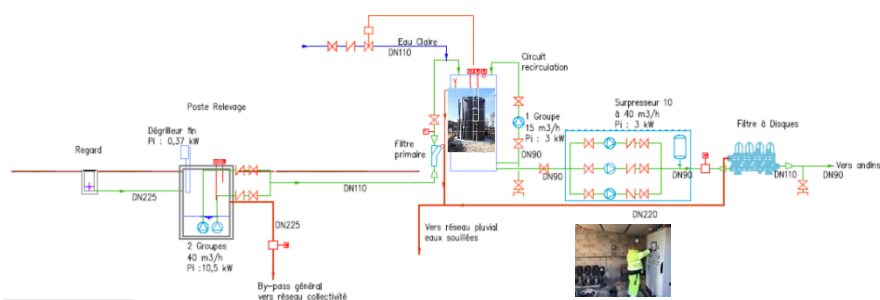

## Recyclage des eaux

### La solution technique mise en place à l'origine

#### Le stockage d'eau :

- Pour recycler 100 % des eaux du site, nous avons choisi de les ré-introduire dans notre compost. En effet, l'apport d'eau azoté est un plus pour notre produit.
- Techniquement, nous ne pouvons tout introduire instantanément, nous avons donc, avec le bureau d'étude de la ville, dimensionné le stockage en bassin nécessaire. Le principe consiste à plutôt stocker l'hiver et arroser l'été.

#### Bilan :

- La pluviométrie exceptionnelle du printemps et de l'automne conjuguée à une hausse brutale des températures cet été ont conduit l'eau stockée à travailler et devenir particulièrement odorante.





## Recyclage des eaux

L'analyse dans le détail :

Nous avons commencé à travailler avec un bureau d'étude. Avec son aide, nous avons refait de façon minutieuse l'inventaire exhaustif de tous les flux sur notre site.

- 5 types d'eaux sont générés sur le site :
  - Les eaux de toiture
  - Les eaux de ruissellement
  - Les eaux de process (issues de la déshydratation du compost)
  - Les eaux de lavage des camions
  - Les eaux de lavage de l'air
- Aujourd'hui :
  - Ces eaux (sauf les eaux de toiture) sont toutes mélangées dans nos bassins. Elles sont ensuite envoyées vers une unité de filtration (200 microns) pour être diffusées sur nos composts.
  - 10 000m<sup>3</sup> ont été recyclés sur 12 mois



## Recyclage des eaux

- Les « up-grade » envisagés :
  - Eaux de ruissellement :
    - Nous allons investir dans un équipement de nettoyage de voirie et dans de nouveaux regards d'eaux pluviales pour éliminer en permanence la présence de compost sur la plateforme. Les eaux de ruissellement sont faiblement polluées, elles seront orientées vers un bassin, un traitement adapté sera mis en place pour nous permettre de les rejeter ces eaux au milieu naturel.
  - Eaux de lavage et process :
    - Ces eaux ne représentant pas un gros volume, elles resteront utilisées pour l'arrosage des composts.
  - Eaux de lavage de l'air des tours:
    - Ces eaux seront également utilisées en arrosage. Nous allons par ailleurs revoir nos système de traitement pour diminuer ces volumes d'eau au maximum. Une piste de recherche est la valorisation agricole de ses eaux composées principalement de sulfate d'ammonium.



## Le compost

Le compost :

- L'adoption d'un nouveau label allemand par nombre d'agriculteurs (Global GAP) limite l'utilisation du compost en culture. Il nous a fallu donc précipitamment trouver de nouveaux clients. Nous avons investi 70.000 € dans un outil industriel d'épandage que nous avons mis à disposition de notre client avec la signature d'un contrat cadre.
- Malgré tout, les périodes de pluie interdisent l'accès aux champs et donc l'épandage.



SOTRECO 2014

19



## Aspect Economique

Travaux déjà réalisés pour le recyclage de l'eau	500.000 € HT
Travaux à venir pour up-grader l'installation	300.000 € HT
Investissements pour mieux écouler le compost	70.000 € HT
Aide de l'agence de l'eau	- 220.000 € HT
<b>Total</b>	<b>650.000 € HT</b>
+ un coût d'exploitation annuel de	50.000 € HT

SOTRECO 2014

20



## Travaux et aménagements réalisés

Travaux	Réalisé	Montant (€)
Hangar 2000m2 réception camion, plateforme enrobée, clôture...	2012	1 700 000
Unité traitement air 100 000 m3/hr 150kW L5	2012	800 000
Bâtiment Photovoltaïque 1 MegaWh protection des composts en maturation	2015	2 500 000
Changement 5000 m2 couverture usine et mur nord, portes...	2015	300 000
Rénovation partie Est Usine	2016	42 000
Système de recyclage d'eau objectif Zéro rejet à la STEP/ Limitation pompage	2017	500 000
Remplacement plaque fibro amiantes par bardage, clôture site	2018	130 000

Total: 5 972 000 €



## Travaux et aménagements à réaliser

Travaux	Réalisé	Montant (€)
<i>Amélioration système recyclage Eau par unité de traitement</i>	2019	300 000
<i>Amélioration étanchéité bâtiment (sortie compost)</i>	2019	30 000
<i>Demande de modification pour un accès latéral hors vent dominant (terrain)</i>	2020	400 000

Total 730 000 €

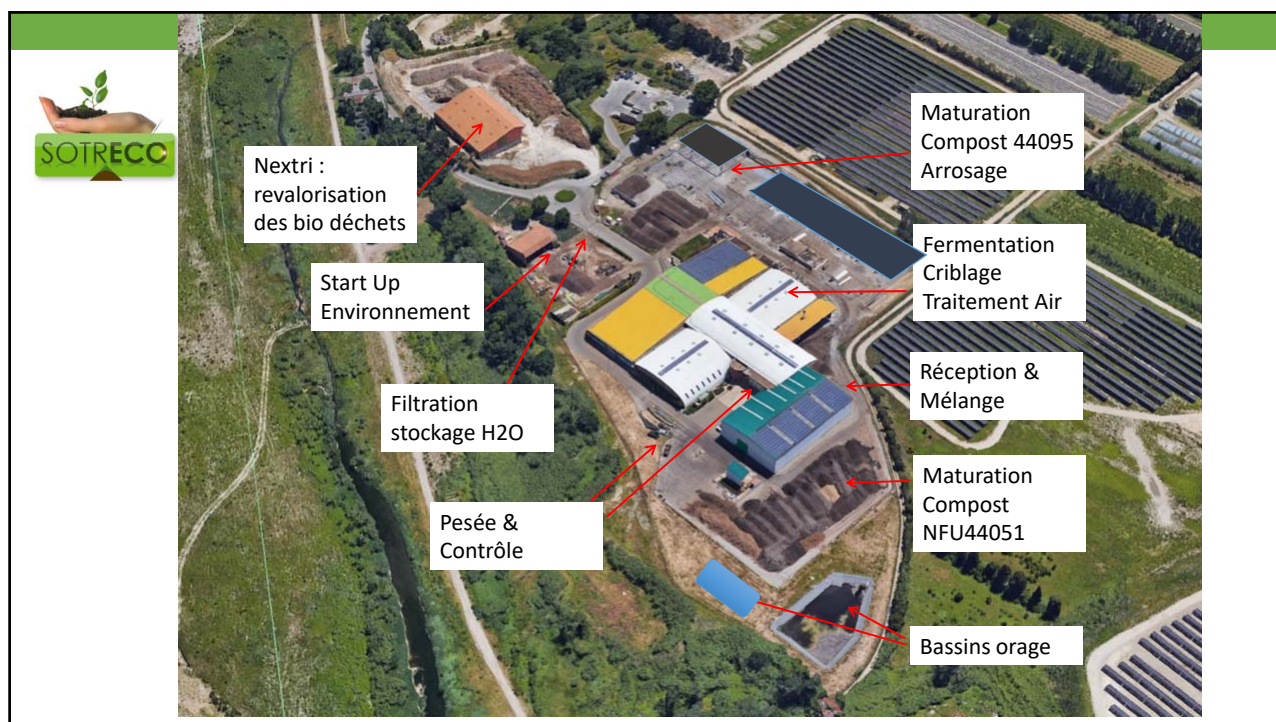

## Dossier de demande d'autorisation

- **Contexte:**

- Capacité technique de l'usine : 80 réacteurs de 36 tonnes ; cycles de 15 jours  
 $80 \times 36 \text{ tonnes} = 2880 \text{ tonnes} / 15 \text{ jours} = 192 \text{ tonnes/jour}$
- Demande cohérente avec l'historique du site (certains mois à 150 t/jr)
- Travaux majeurs d'investissements pour amélioration depuis 2010
  - Bâtiment de réception des boues
  - Unité de traitement d'air additionnelle de 100 000m<sup>3</sup>/hr
  - Couverture de 8000m<sup>3</sup> des andins de compost.
- Mise en place d'un échange avec les riverains
- Nécessité économique avec des besoins d'investissement toujours importants

Résultats probants en 2017: baisse très sensible des nuisances olfactives jusqu'à la mise en route du recyclage d'eau.



## Dossier de demande d'autorisation 2017

	Situation de départ	Situation d'arrivée	remarque
Boues de Step	120 t/jr	140 t/jr	Compost NFU 44 095
Co-produits (D vert)	48 t/jr	56 t/jr	
Déchets végétaux	21t/jr	35 t/jr	Compost NFU 44 051
Bio-déchets		9 t/jr	Compost NFU 44 051
Co-produits (D vert)		4 t/jr	

-> Objectif est d'exploiter sans modifier la totalité des capacités de production existantes.

-> Développer le compost Vert pour les agriculteurs Bio

SOTRECO 2014

26



## Dossier de demande d'autorisation

Mesures pour l'environnement:

	Mesures Prises	Mesures en cours/ Prévues
Traitement des odeurs	5 lignes de traitements d'air Réfection des biofiltres	Audit des installations
Traitement de l'eau	Arrêt des rejets à la STEP	Séparation des flux et réalisation de traitement sur site
Traitement des substances	Unité de déconditionnement séparée Recherche de flux vers des méthaniseurs (tarascon)	

SOTRECO 2014

27



**Article L. 541-21-1 du code de l'environnement**

**(Loi n° 2010-788 du 12 juillet 2010, article 202 et Loi n° 2015-992 du 17 août 2015, article 70 IX)**

« A compter du 1<sup>er</sup> janvier 2012, les personnes qui produisent ou détiennent des quantités importantes de déchets composés majoritairement de biodéchets sont tenues de mettre en place un tri à la source et une valorisation biologique ou, lorsqu'elle n'est pas effectuée par un tiers, une collecte sélective de ces déchets pour en permettre la valorisation de la matière de manière à limiter les émissions de gaz à effet de serre et à favoriser le retour au sol »

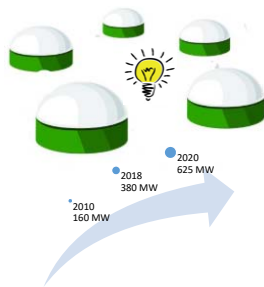



## Une entreprise ouverte vers l'extérieur

### En 2018

- 4 visites d'une demi journée d'écoles primaires
- 2 visites de la mission locale pour l'emploi
- 1 visite de l'ASSAUVEN accompagnée par une association marseillaise
- 1 réunion avec l'ASSAUVEN en fin d'année
- Une participation dans les activités culturelles et sportives de la ville

### En 2019

- Nous prenons l'engagement de rencontrer l'ASSAUVEN plus régulièrement
- Nous continuerons notre politique de transparence et d'ouverture

30



## Sotreco plateforme créatrice d'emplois

- 16 personnes chez Sotreco dont un alternant
- 9 personnes chez Mutatec + stagiaires
- 5 personnes chez Cleef system + stagiaires
- 3 personnes chez Nextri + interim



- 2013 : 12 personnes sur le site de Chateaurenard
- 2018 : 32 personnes sur le site de Chateaurenard



SOTRECO 2014

31



l'innovation est notre nature

## MERCI DE VOTRE ATTENTION

ZI des Iscles – Avenue des Conignes  
13160 Chateaufrenard  
Tél. : +33 (0)4 90 94 73 73  
Fax : +33 (0)4 90 94 73 90  
Mob. : +33 (0)6 61 24 68 70  
[www.sotreco-chateaufrenard.com](http://www.sotreco-chateaufrenard.com)  
Courriel : [direction@sotreco.fr](mailto:direction@sotreco.fr)

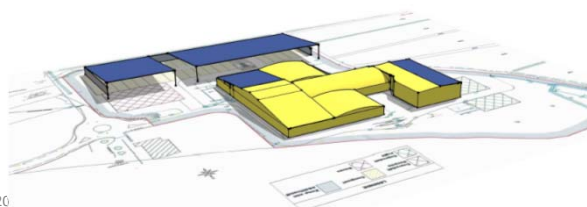

SOTRECO 20

