

AMÉNAGEMENT DE SENTIERS LITTORAUX - PAYS DE MARTIGUES

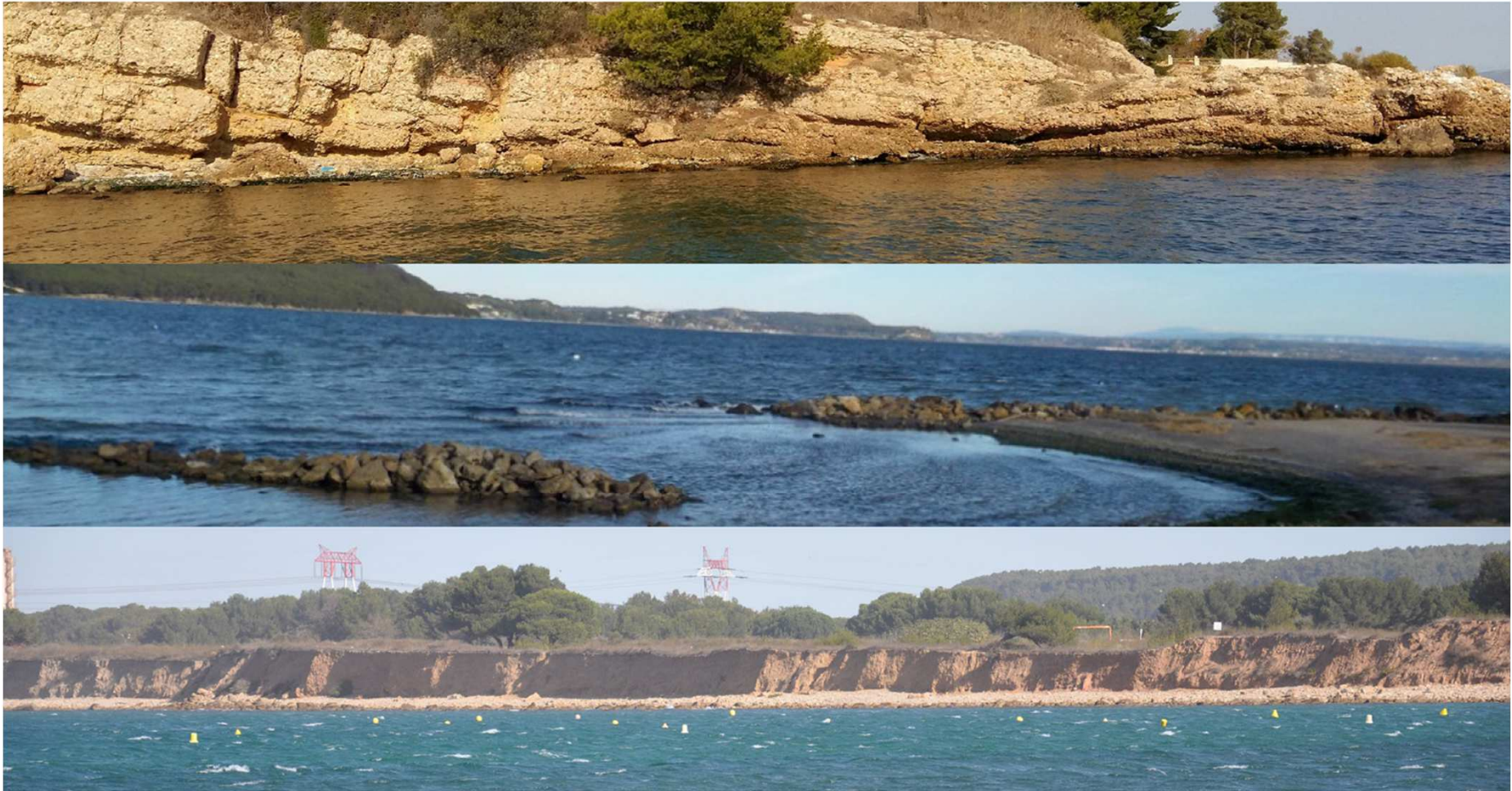

AMÉNAGEMENT DE SENTIERS LITTORAUX - PAYS DE MARTIGUES

Aménagement commune de Martigues

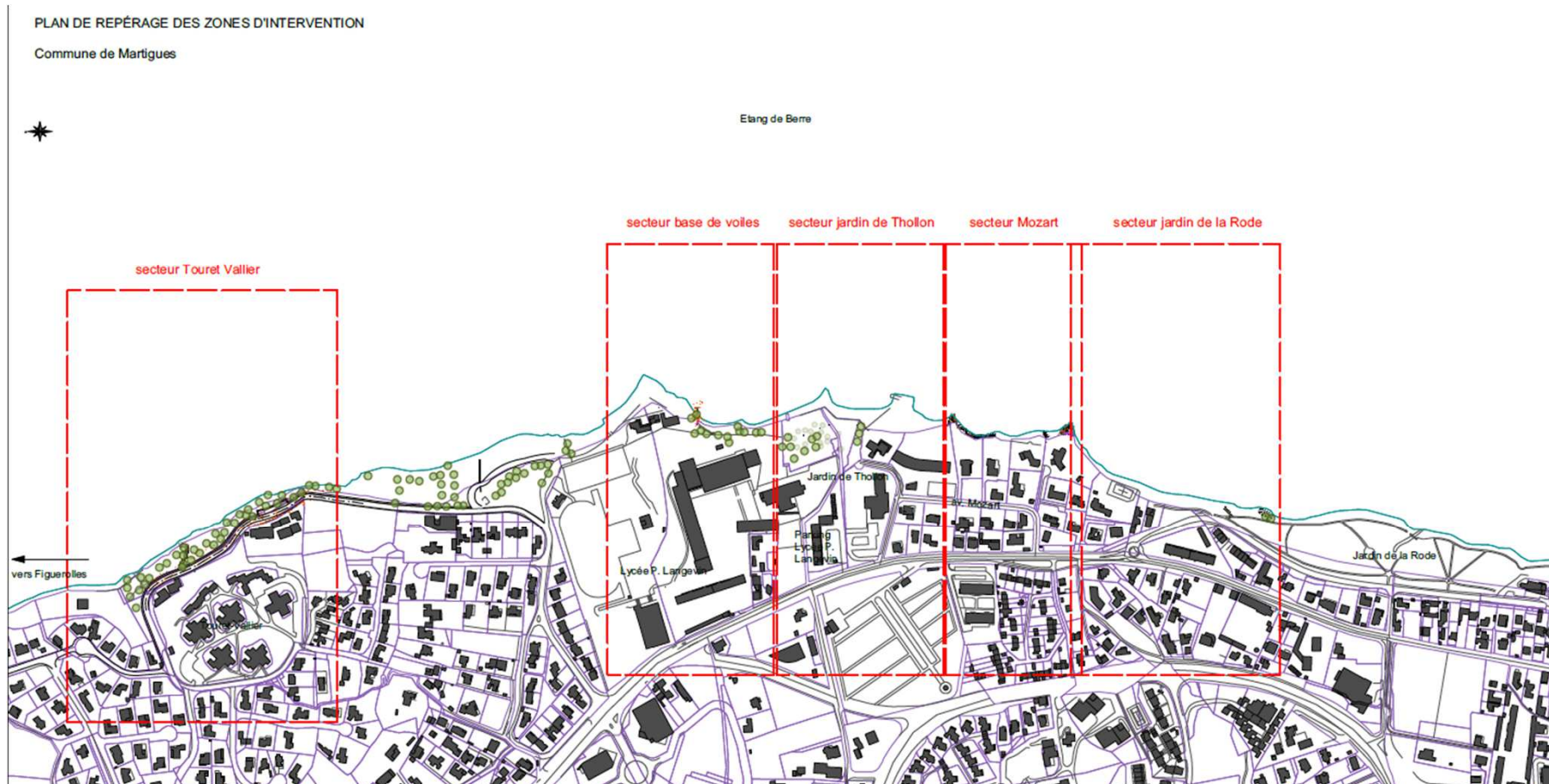



MARTIGUES : DU PARC DE FIGUEROLLES À L'ANSE DE FERRIÈRES

PLU de Martigues

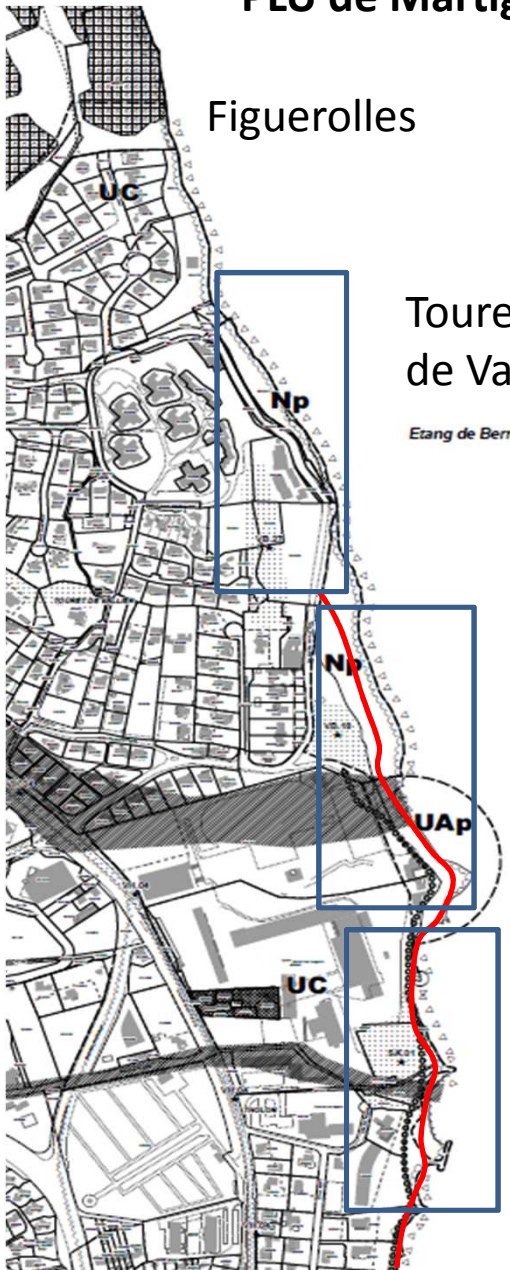

Figuerolles

UC

Np

Touret de Vallier

Etang de Berre

Np

Secteur base de voile

UAp

UC

Secteur Tholon

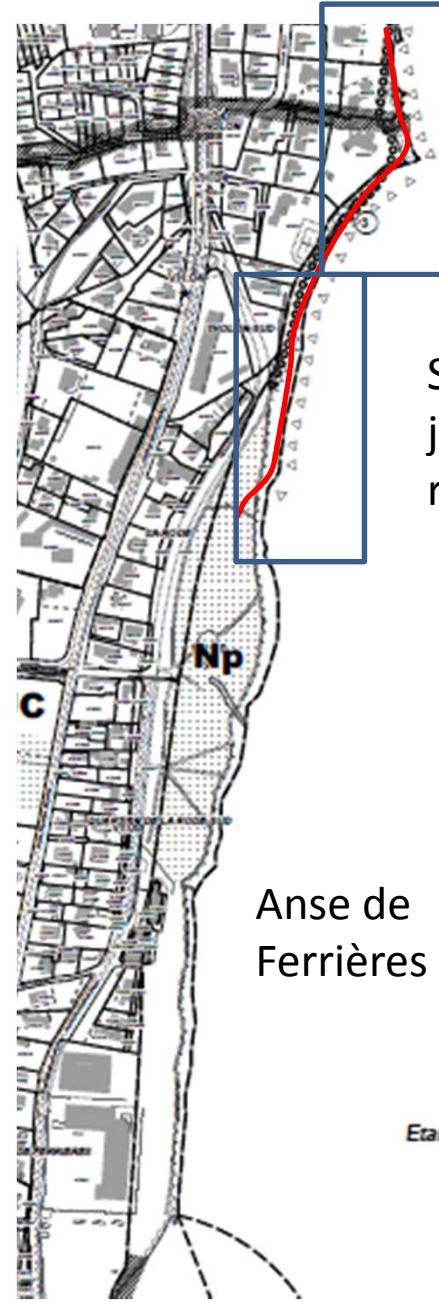

Secteur Mozart

Secteur jardin de la rode

Np

Anse de Ferrières

Etang de Berre

DU PARC DE FIGUEROLLES À TOURET VALLIER



LA CONNEXION AU PARC DE FIGUEROLLES

DU PARC DE FIGUEROLLES À TOURET VALLIER



PONCTUELLEMENT, DES ITINÉRAIRES REDEVENUS URBAINS,
L'ALLÉE JB CLÉMENT

TOURET VALLIER

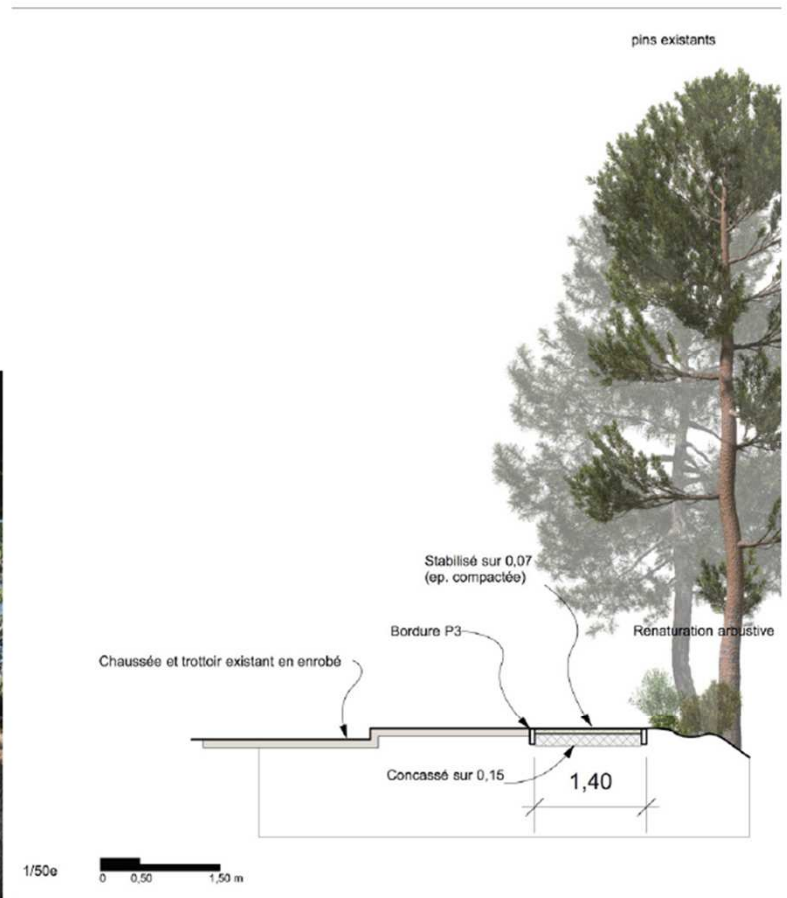
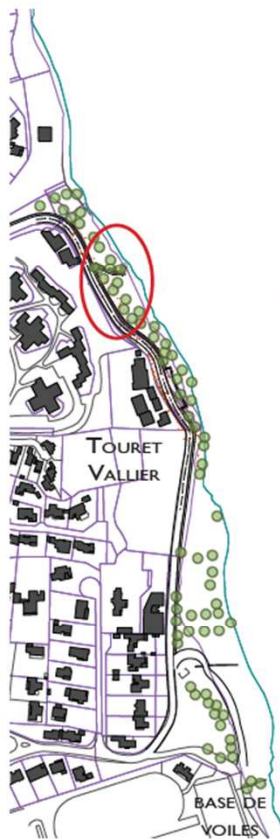

CRÉATION D'UN CHEMIN EN STABILISÉ
RENATURATION DES ABORDS

TOURET VALLIER

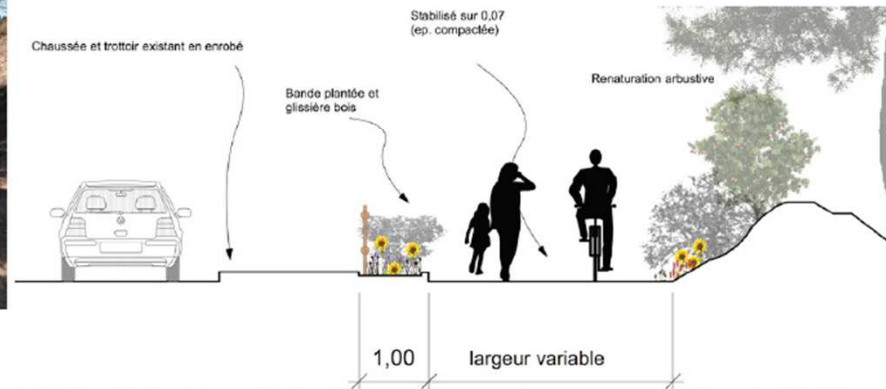
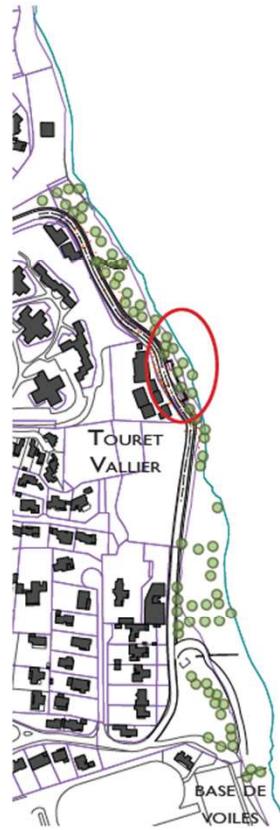

CRÉATION D'UN CHEMIN EN STABILISÉ - RENATURATION DES ABORDS - FOURNITURE ET POSE D'UNE GLISSIÈRE BOIS (146 ML)

TOURET VALLIER

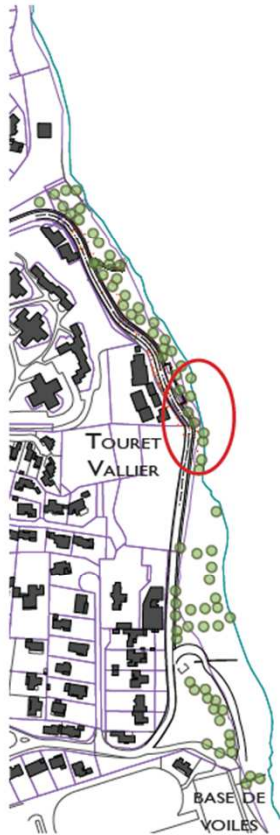

TOURET VALLIER

CRÉATION D'UN CHEMIN EN ENCORBELLEMENT
ENVIRON 90 ML, EN OPTION

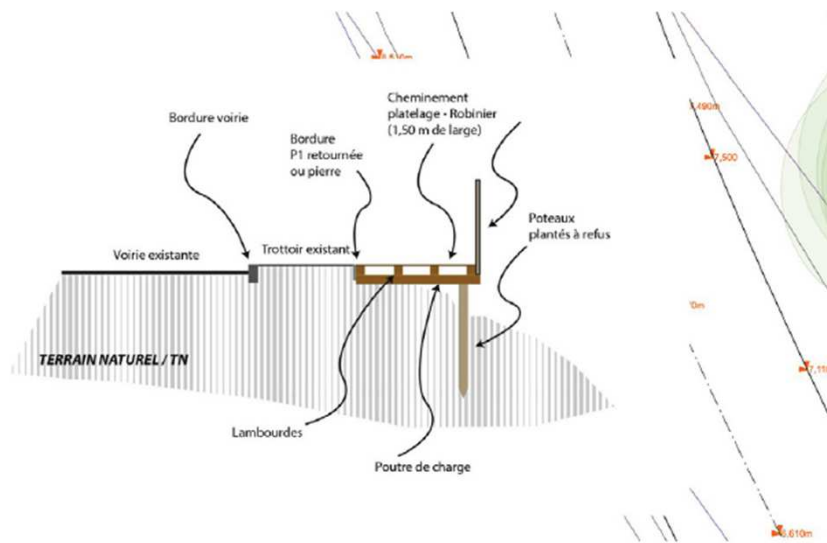

APPORTER UN CONFORT AUX CIRCULATIONS PIÉTONNES

De Touret de Vallier à la base de voile



Av. touret
de Vallier



Base de
voile

DE TOURET VALLIER À LA BASE DE VOILE

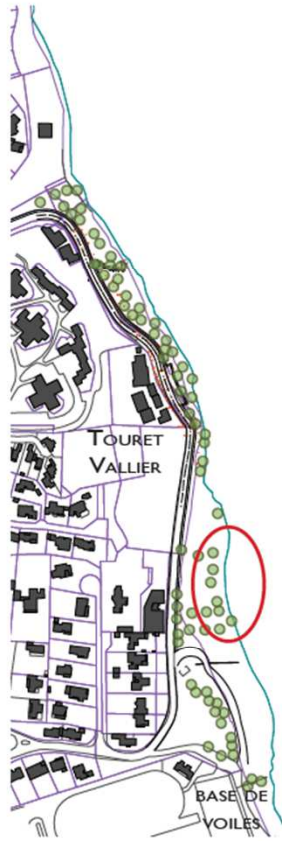

QUITTER L'AVENUE TOURET VALLIER ET RETROUVER LE CONTACT AVEC L'EAU

MAINTENIR LES VUES EXISTANTES SUR L'ETANG -

LA BASE DE VOILE

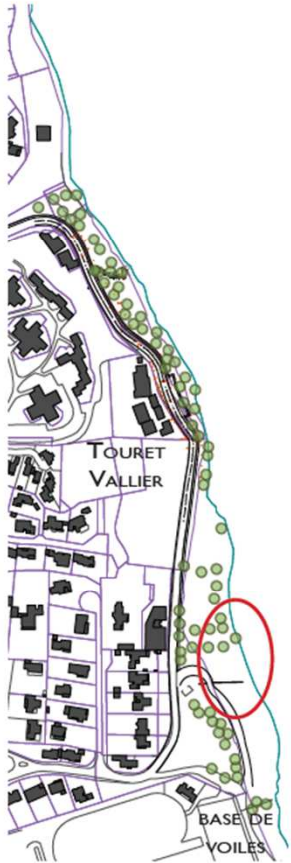

L'ENTRÉE DE LA BASE DE VOILES

Entre la base de voile et Tholon



Base de voile

Tétrodon

Escalier

Site
archéologique

ENTRE LA BASE DE VOILE ET THOLON

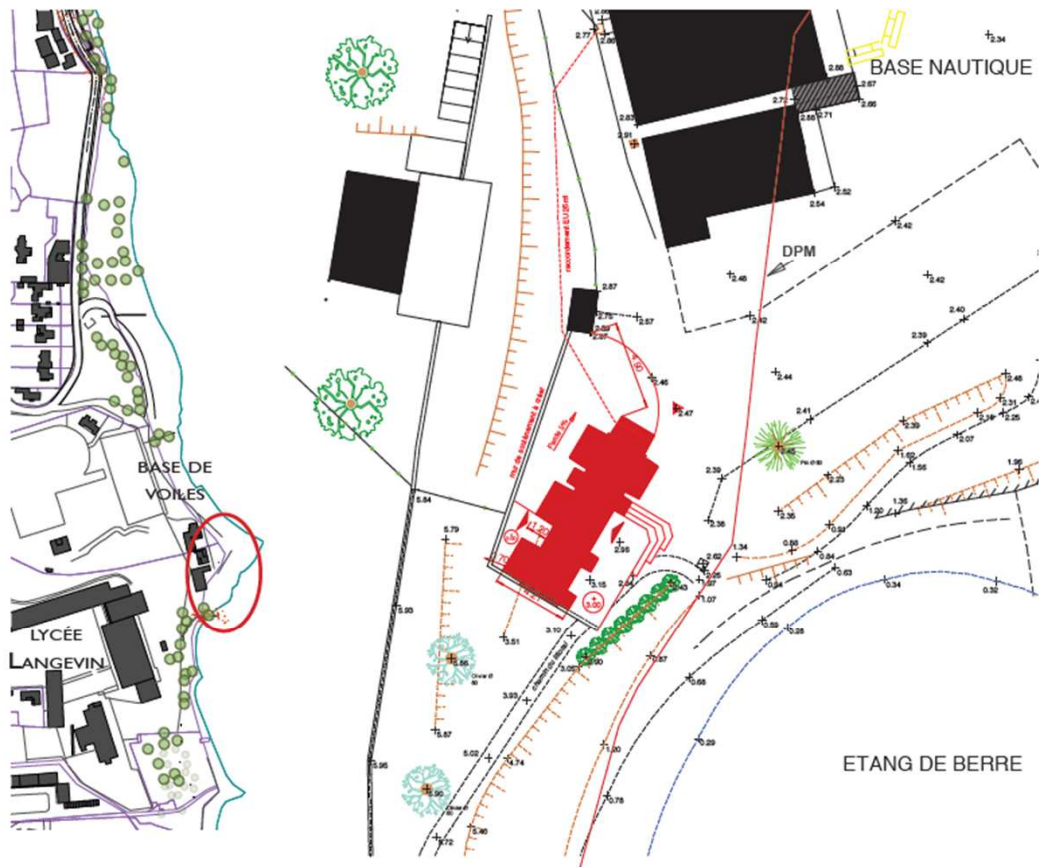

EMPLACEMENT DU TETRODON



RETROUVER LE CHEMIN EXISTANT

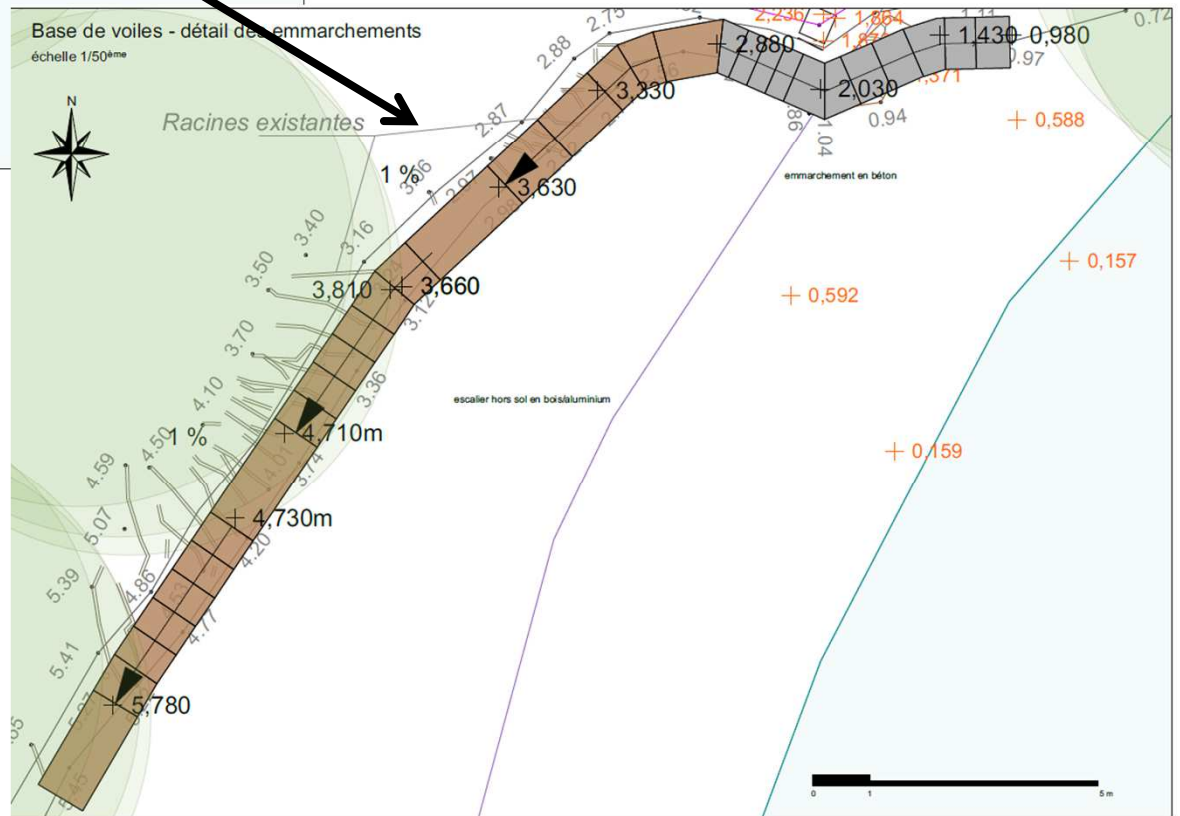
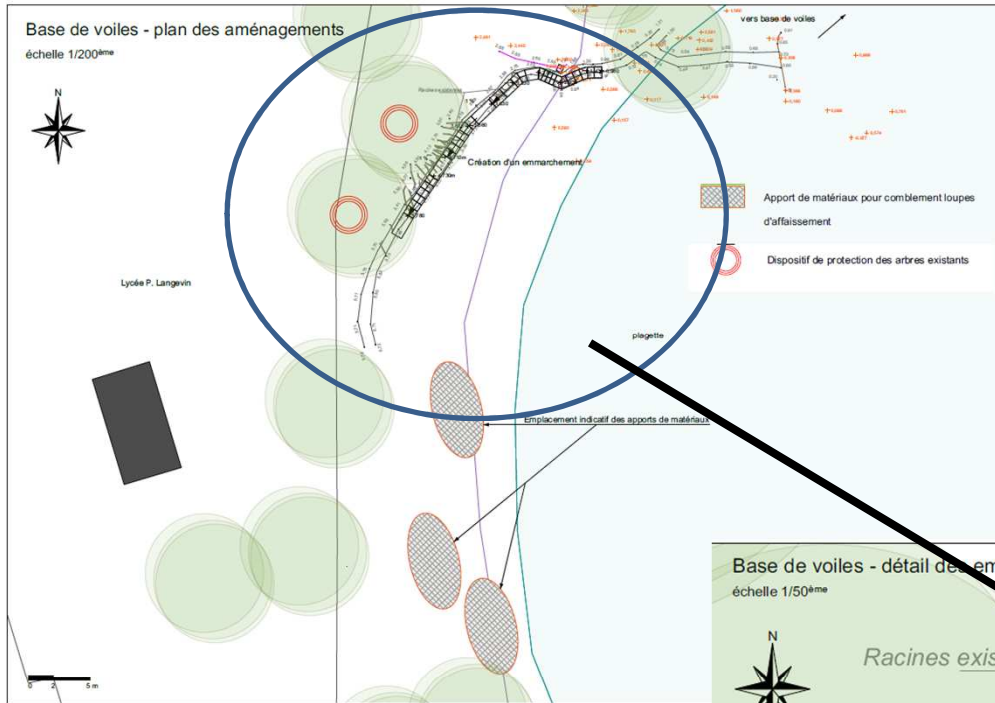

ENTRE LA BASE DE VOILE ET THOLON

DÉTAIL DES EMMARCHEMENTS EN BÉTON

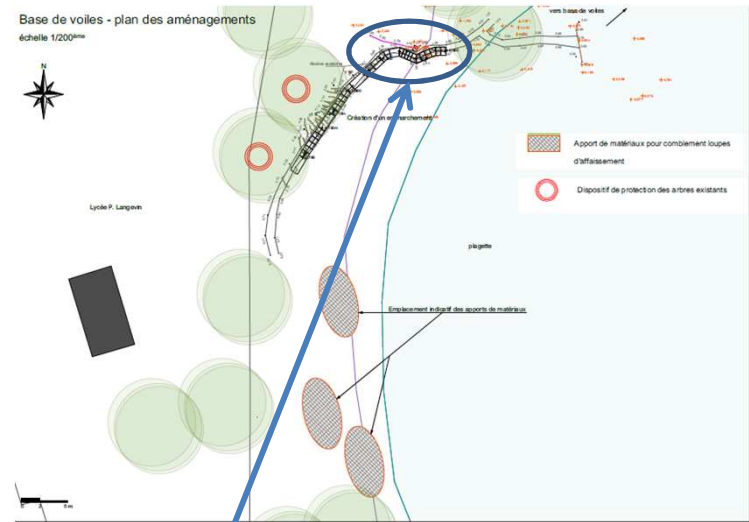

Détail des emmarchements en béton
vue de profil

échelle 1/50^{ème}

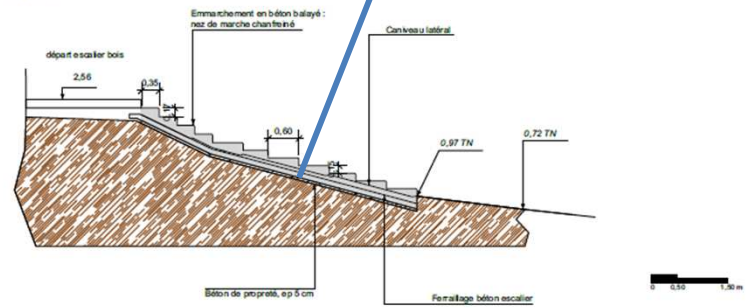

Détail des emmarchements en béton
vue de face

échelle 1/20^{ème}

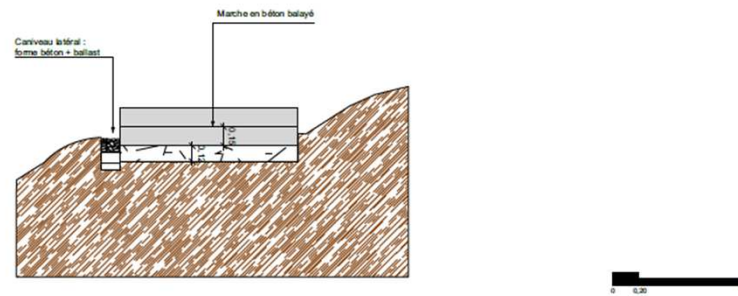

ENTRE LA BASE DE VOILE ET THOLON

CRÉATION D'UN
ESCALIER BÉTON ET BOIS

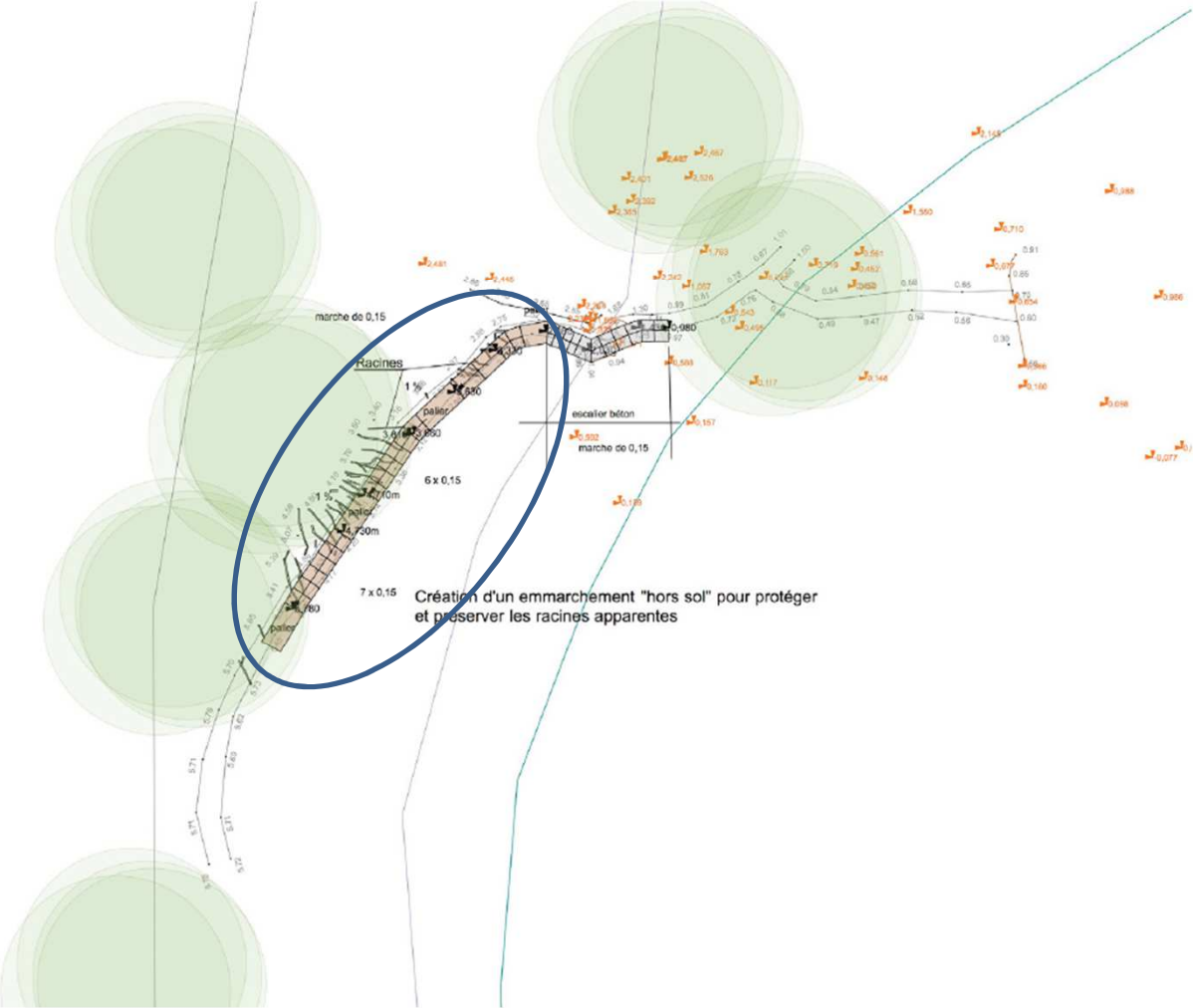

ENTRE LA BASE DE VOILE ET THOLON

DÉTAIL DES EMMARCHEMENTS HORS SOL EN BOIS ET STRUCTURE MÉTALLIQUE

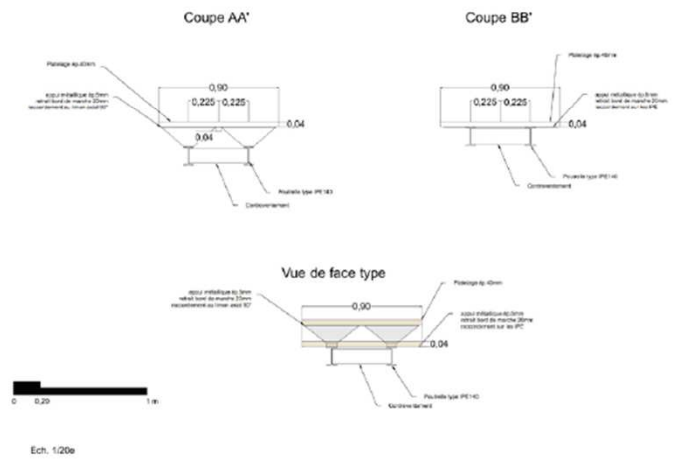
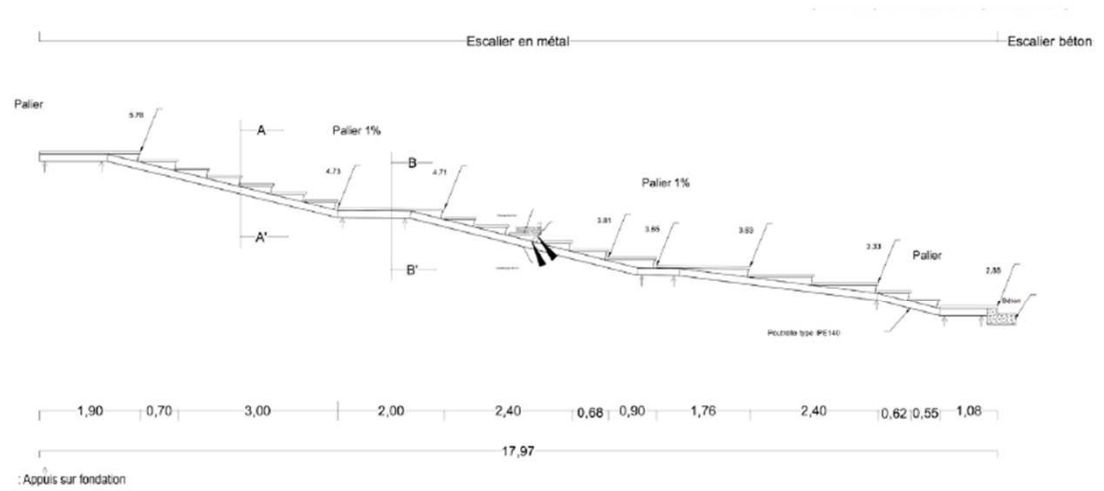

THOLON, SITE ET JARDIN ARCHÉOLOGIQUES



AMÉNAGER UN SENTIER EN STABILISÉ, AMORCE POUR LA VALORISATION DU SITE ARCHÉOLOGIQUE

Jardin de Tholon - travaux préparatoires

échelle 1/350^{ème}

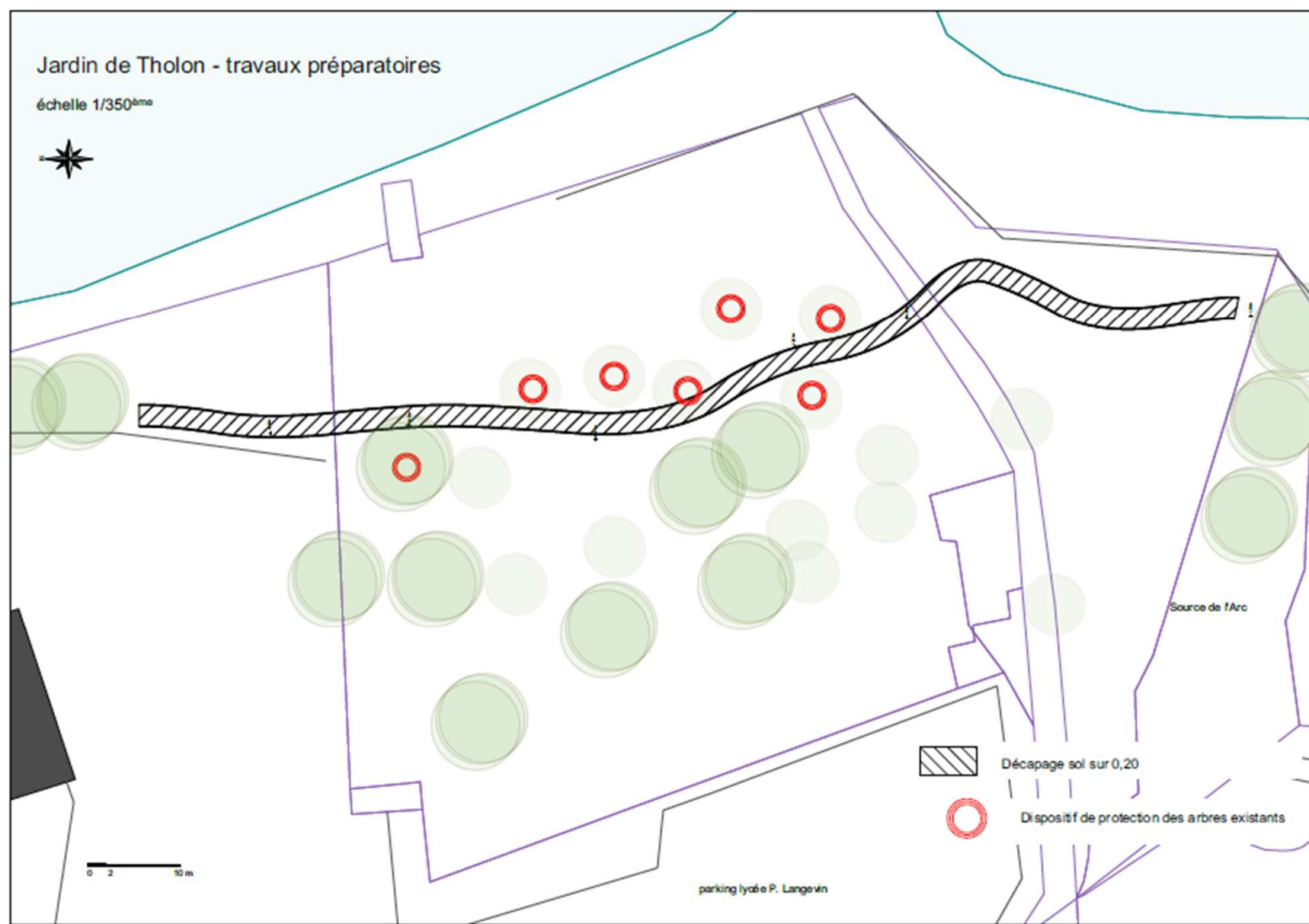

Source de l'Arc



Décapage sol sur 0,20



Dispositif de protection des arbres existants

0 2 10 m

parking Lyabé P. Langevin

THOLON, SITE ET JARDIN ARCHÉOLOGIQUES

CRÉATION D'UN CHEMIN EN STABILISÉ SUR LA TRACE
EXISTANTE
MISE EN PLACE D'UNE SIGNALÉTIQUE INFORMATIVE
SUR LE SITE ARCHÉOLOGIQUE

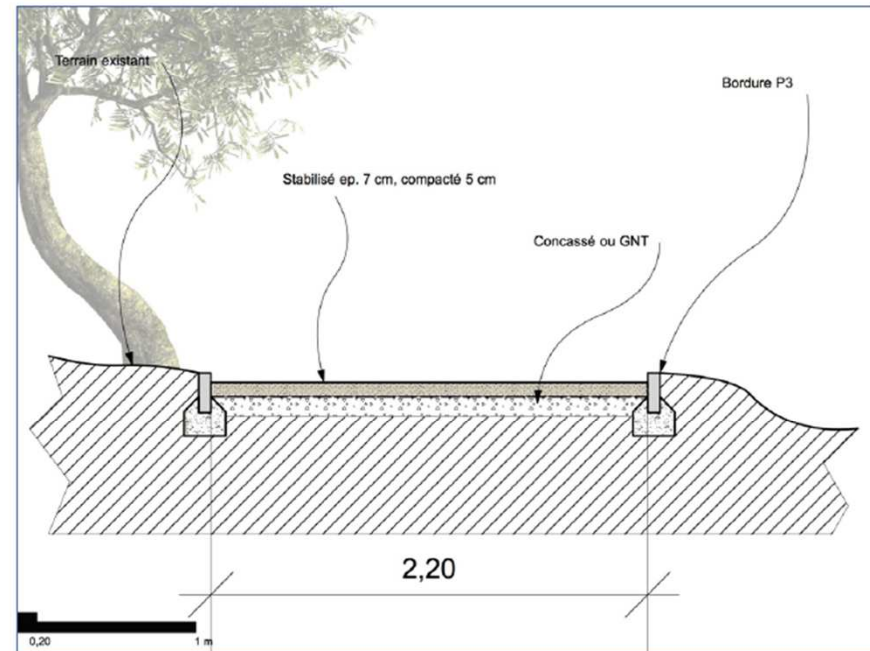
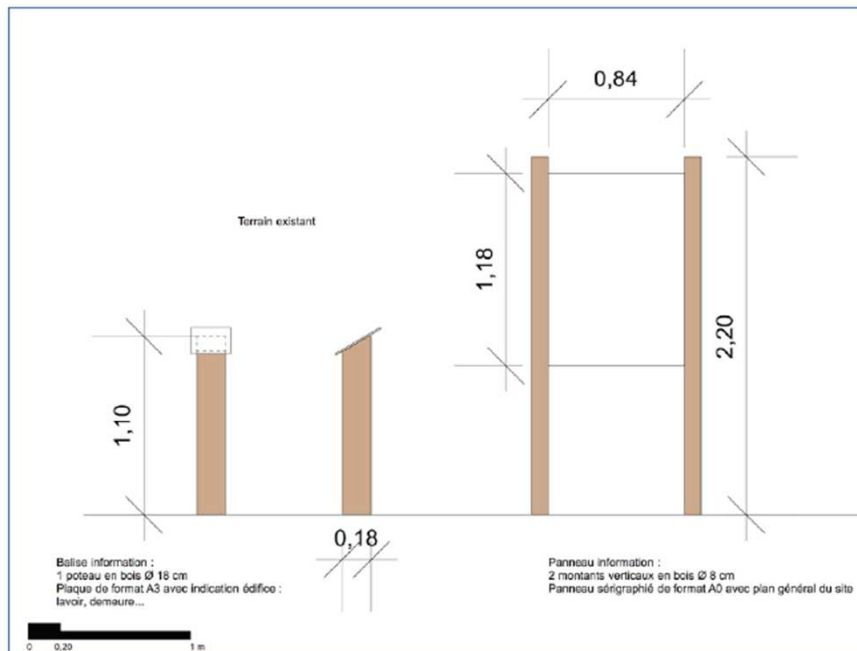

De Tholon à Mozart

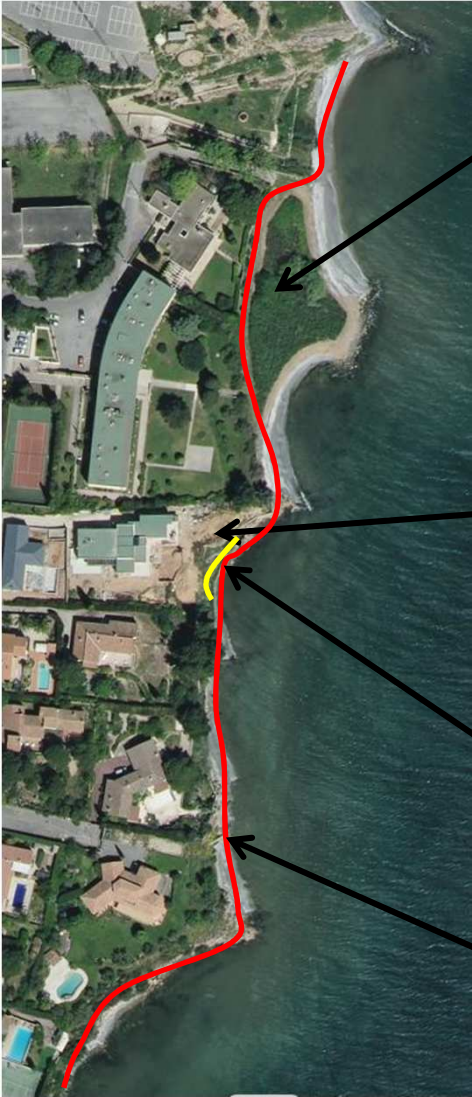

Roselière

Parcelle AZ 390

Passerelle

Buse



DE THOLON A MOZART

Passage existant dans la roselière
Mise en place d'un panneau
d'information



AU DROIT DE LA PARCELLE AZ 0390



AZ 390 - AZ 22



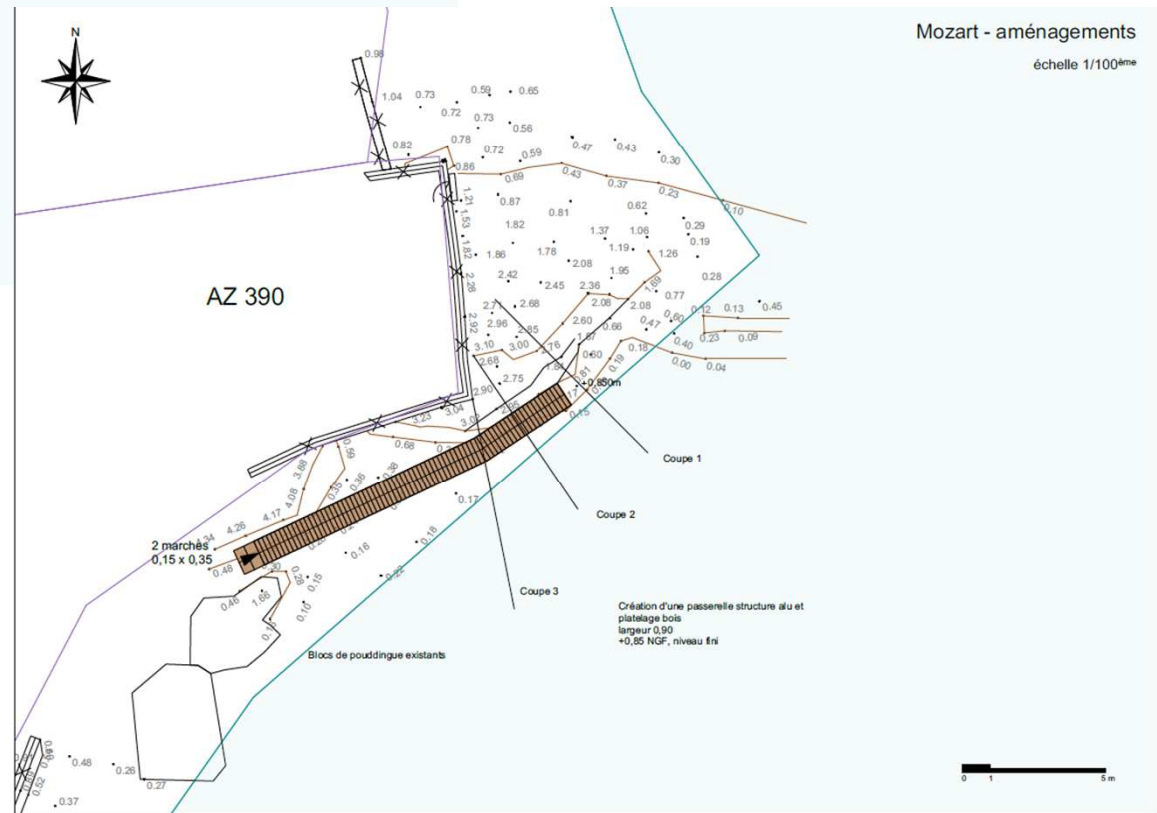
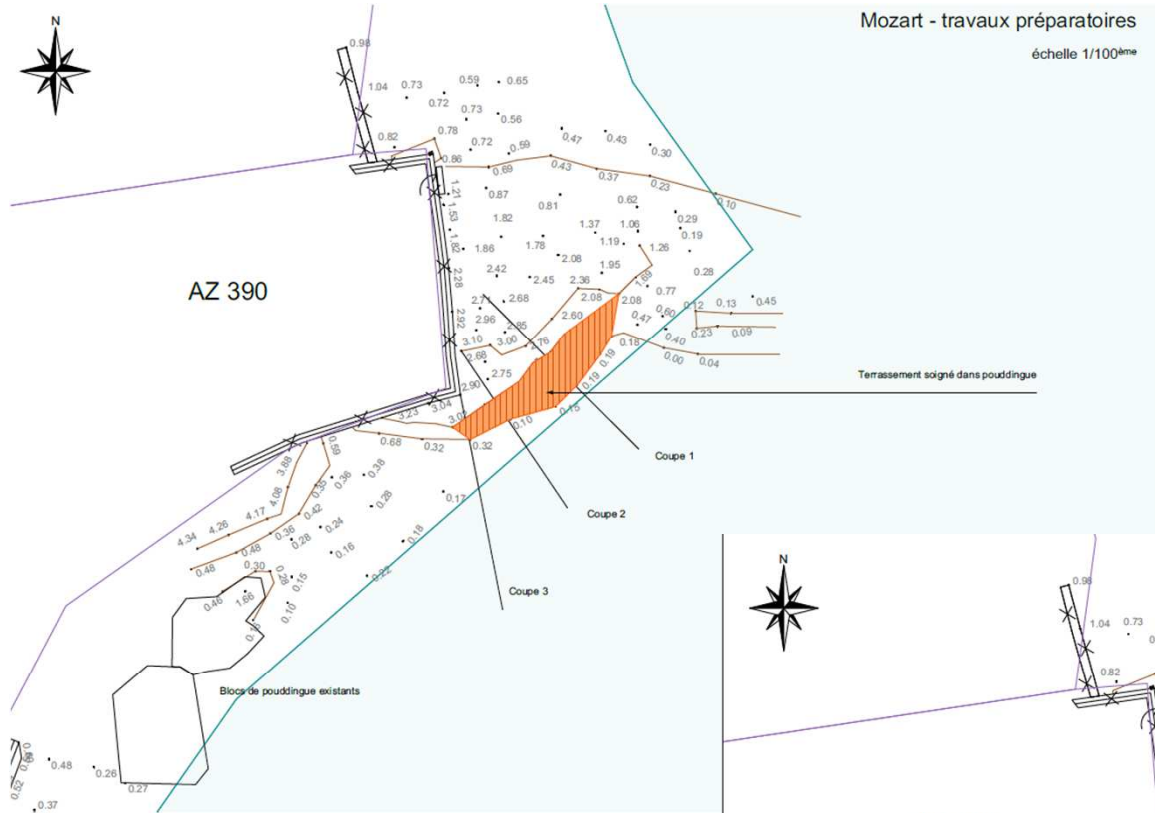

AU DROIT DE LA PARCELLE AZ 0390

CRÉATION DE PASSERELLE DE 0,90 DE LARGE STRUCTURE BOIS
REPROFILAGE DE L'ÉPERON ROCHEUX PAR GÉOMORPHOSCUPTURE

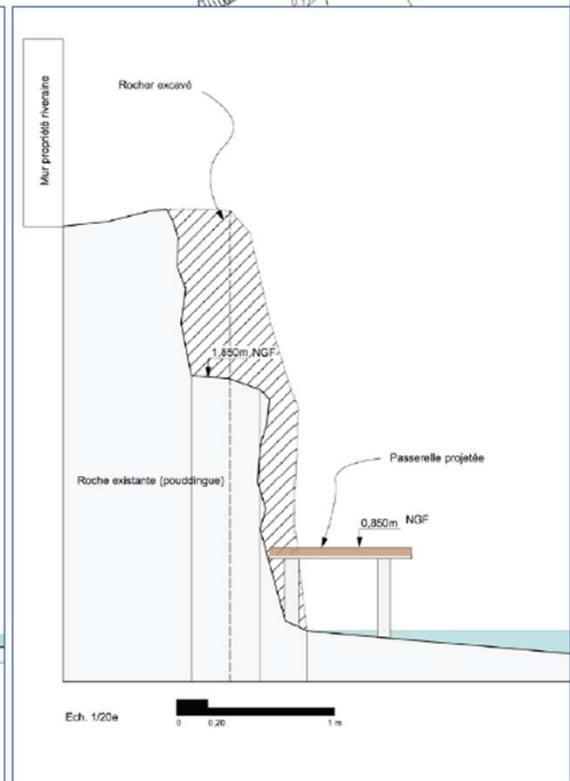
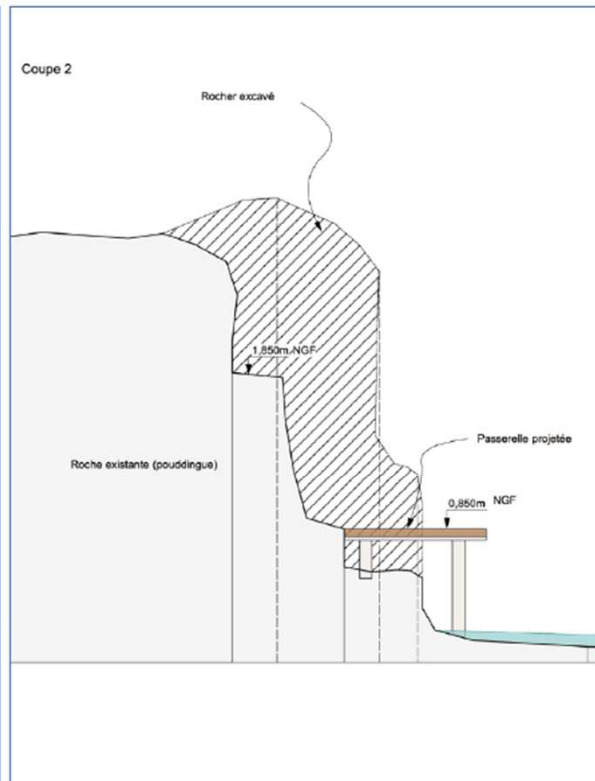
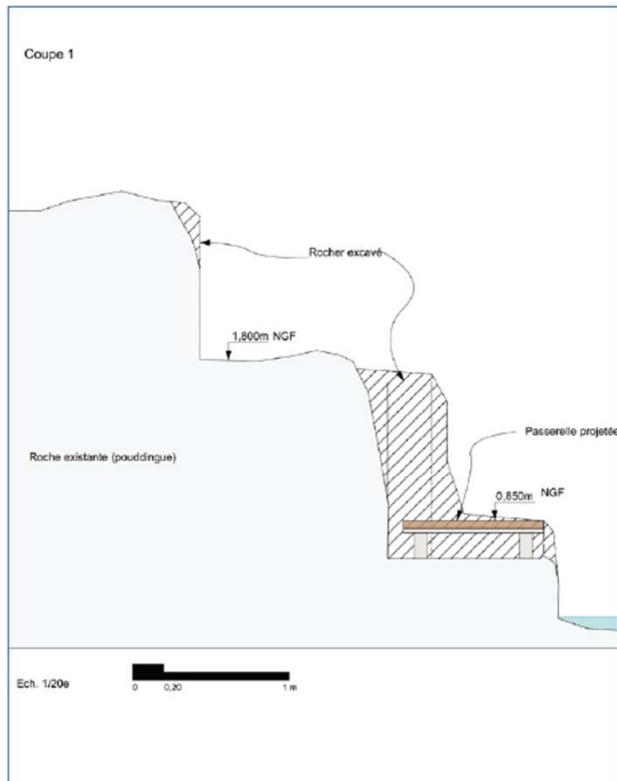

AU DROIT DE LA PARCELLE AZ 0390

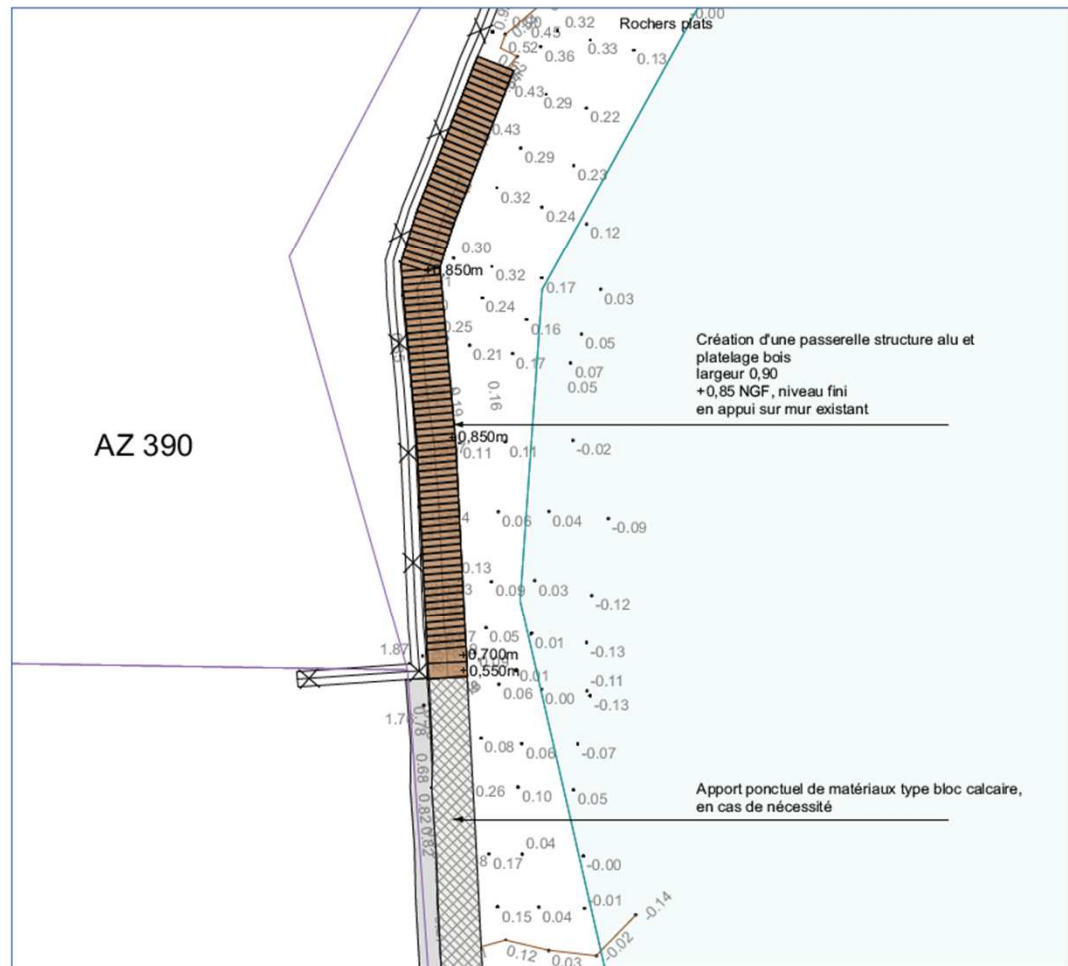

Détail de la passerelle en pied de mur - parcelle AZ 390

échelle 1/20^{ème}

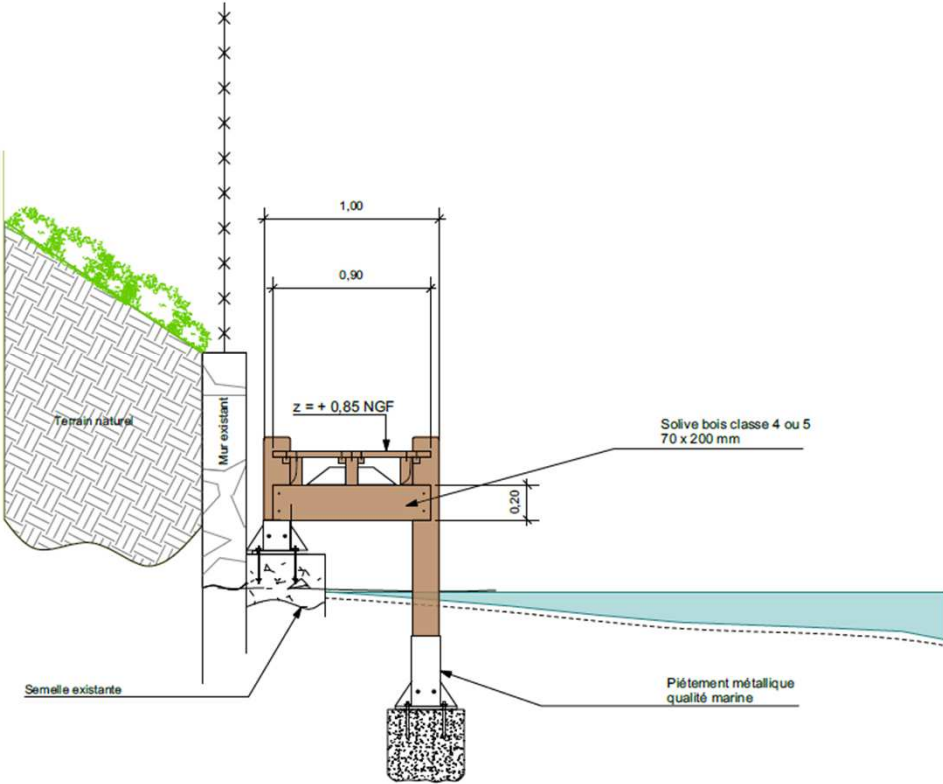

Détail de principe de la passerelle

échelle 1/20^{ème}

Coupe AA'

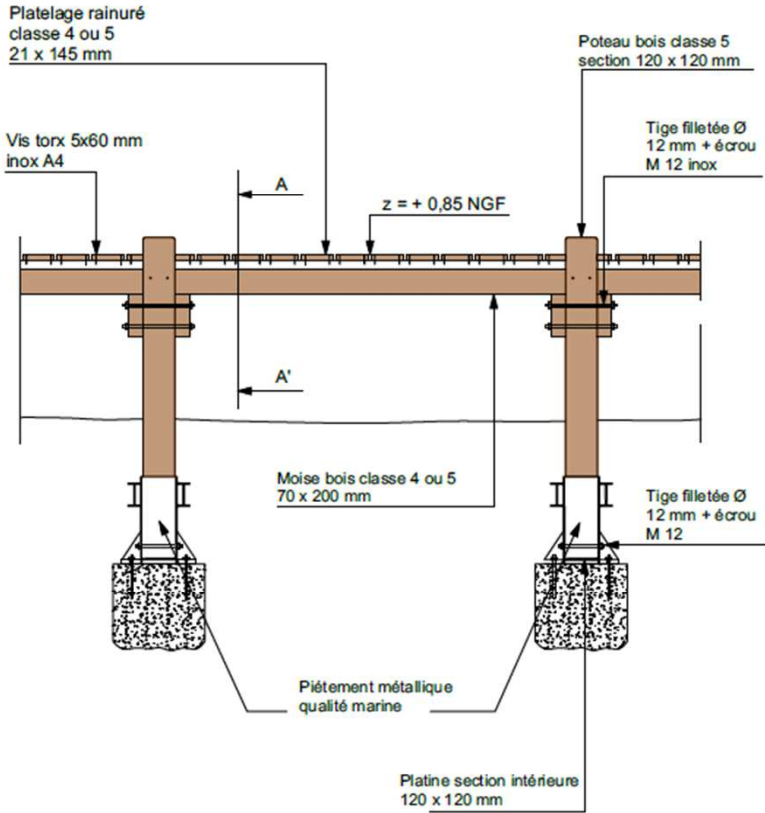
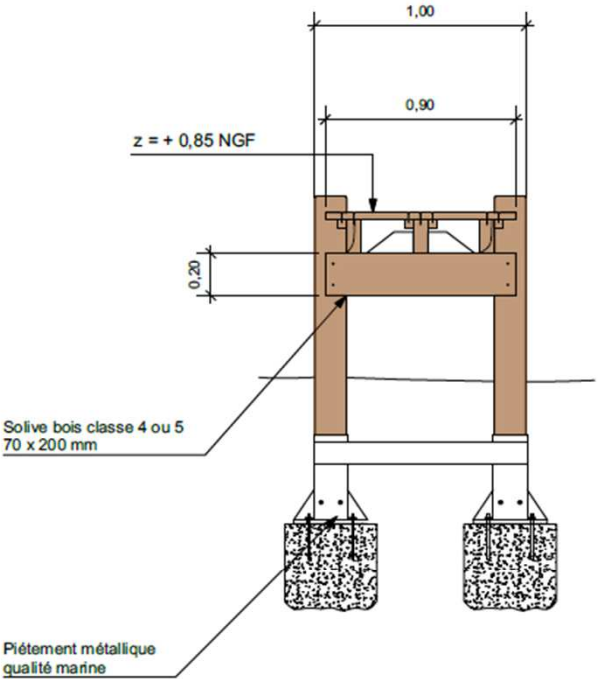

AU DROIT DE LA PARCELLE AZ 0022



**APPORT DE MATÉRIAUX TYPE BLOCS CALCAIRES CALEPINÉ
POUR MISE HORS D'EAU DU CHEMIN**

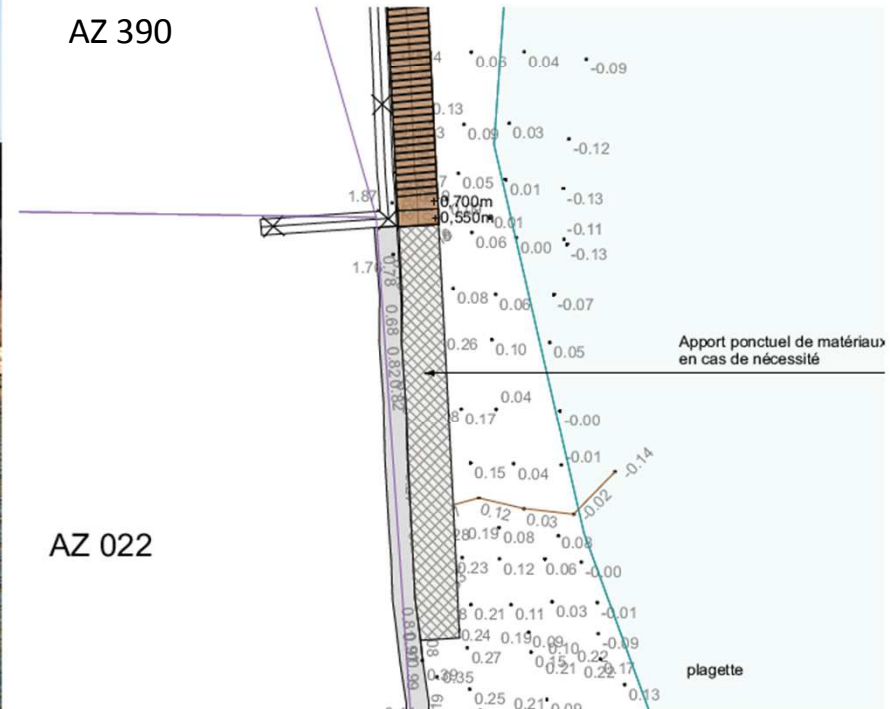

Mozart



Buse

MOZART

DÉMONTAGE PARTIEL DE LA BUSE Ø 1000
REPRISE DE LA CUNETTE D'ÉCOULEMENT
PLANTATIONS



Détail démolition partielle de la buse Ø 1000



Vue vers le Sud

Section à démolir



Vue vers le Nord

Section à démolir

détail de principe de démolition de la buse
échelle 1/50^{ème}

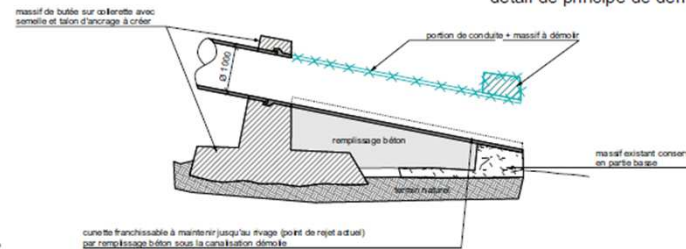

0 20 40 m

AU DROIT DE LA PARCELLE AZ 0204

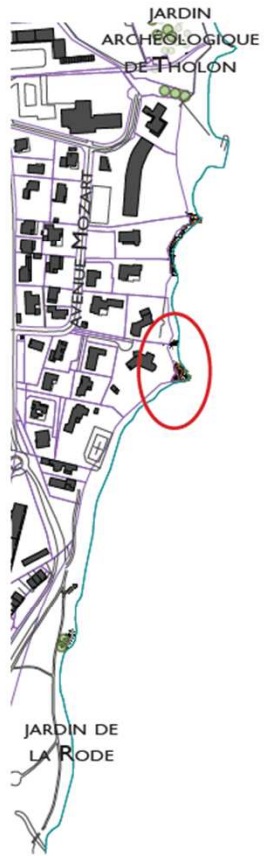

PLANTATIONS DEVANT LA CLÔTURE DE LA PROPRIÉTÉ



Recomposition d'une haie en accompagnement de la limite de propriété

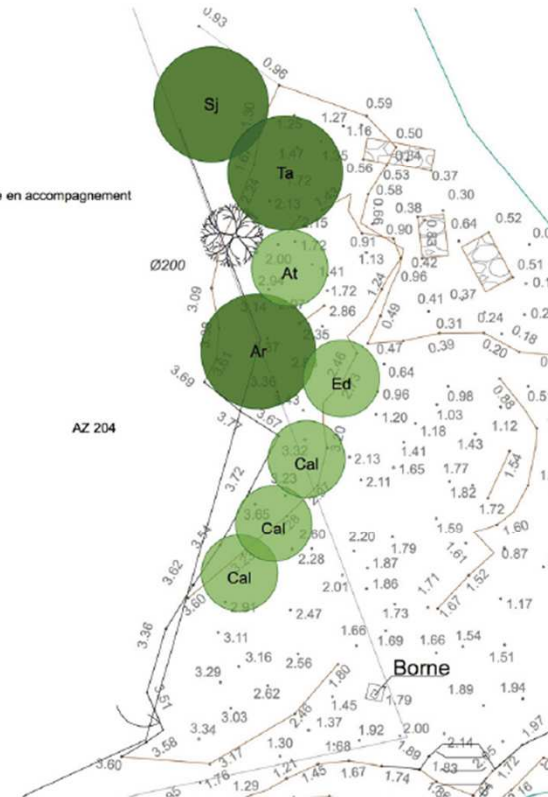

De l'éperon rocheux vers le jardin de la rode

AZ 204

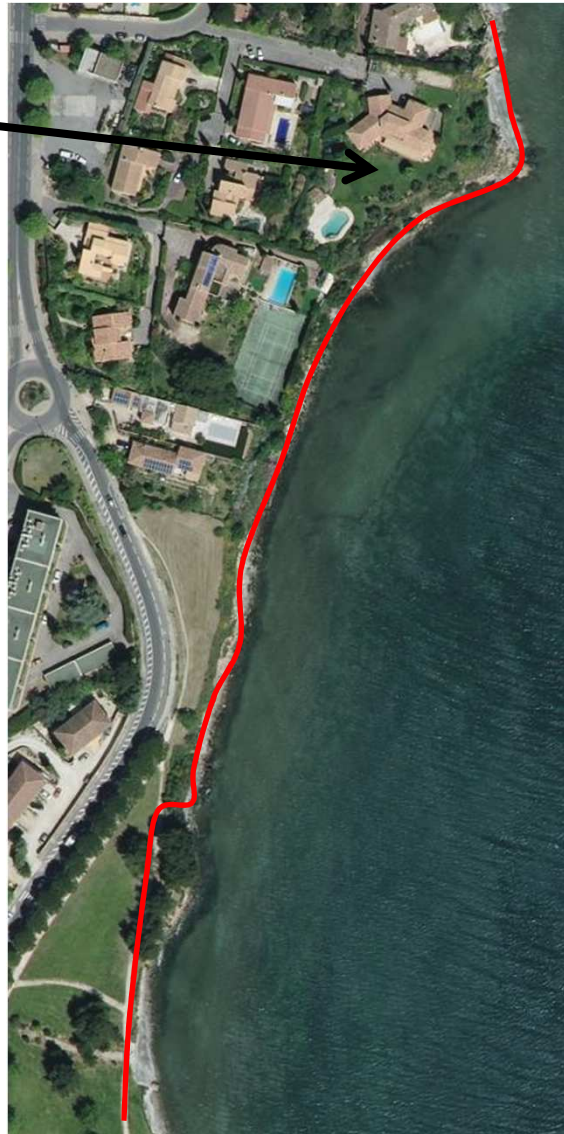

Mozart/ Jardin de la Rode - travaux préparatoires et aménagements

échelle 1/250^{ème}

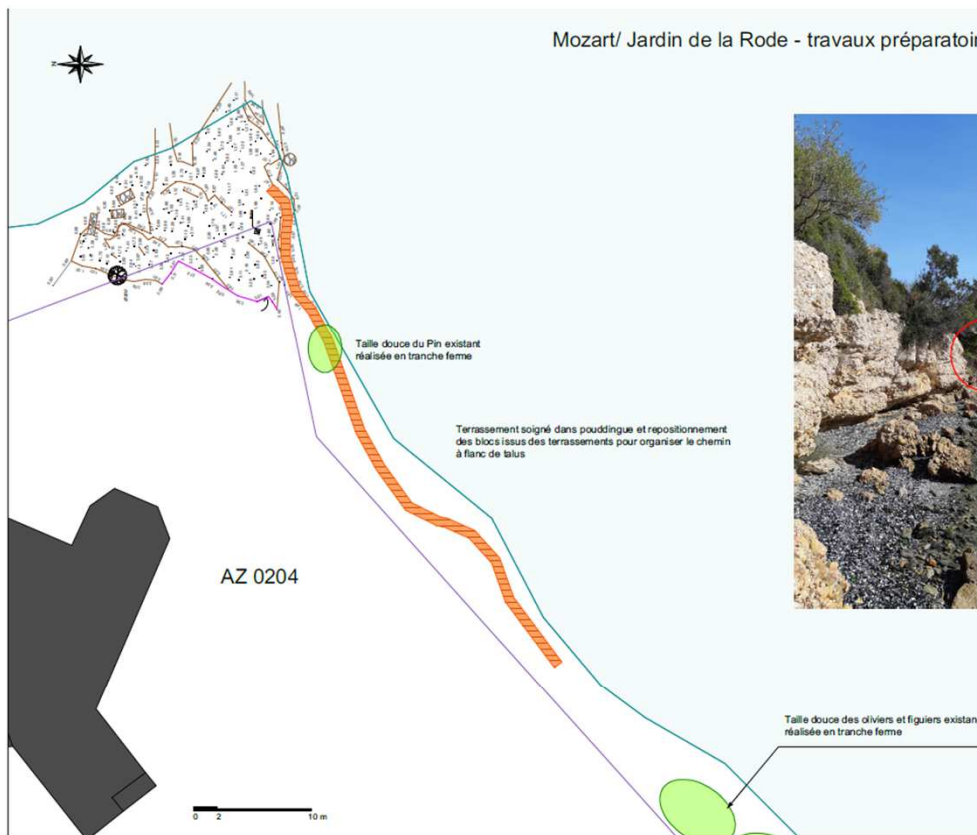

reprofilage du talus en poudingue
Coupe de principe

échelle 1/20^{ème}

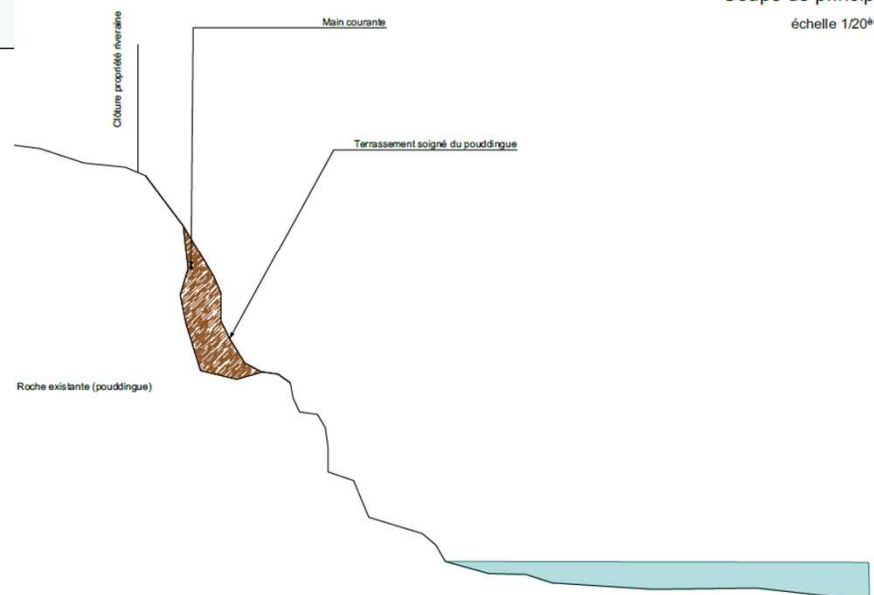

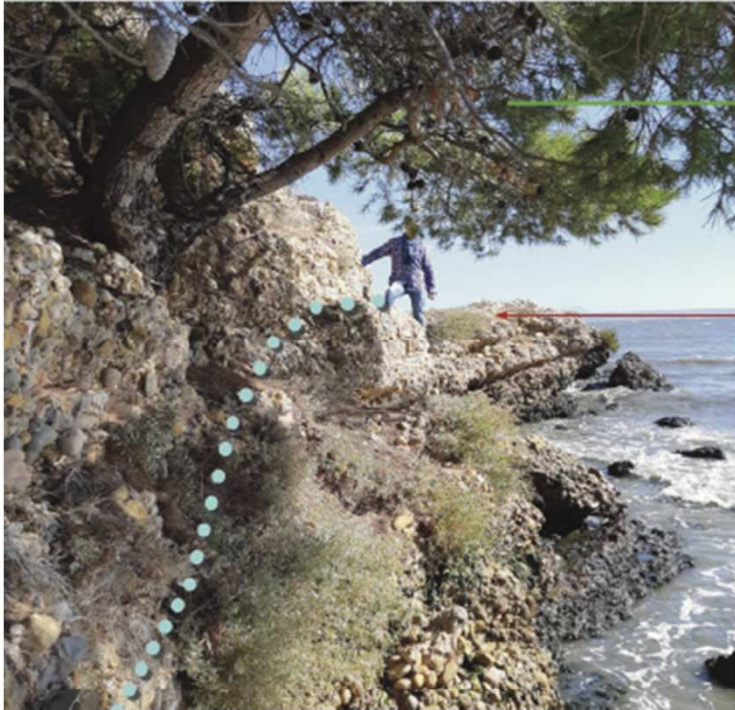

Taille du pin avec
suppression des branches
basses

Fin de l'aménagement :
Rejoindre l'éperon rocheux au
droit de la parcelle AZ 204 :

AU DROIT DE LA PARCELLE AZ 204



Actions :

- * Élargissement de la trace
à 0,60 m par géomorpho-
sculpture
- * Mise en place d'une main
courante dans talus

AU DROIT DE LA PARCELLE AZ 204

RETROUVER LA PLAGETTE EXISTANTE

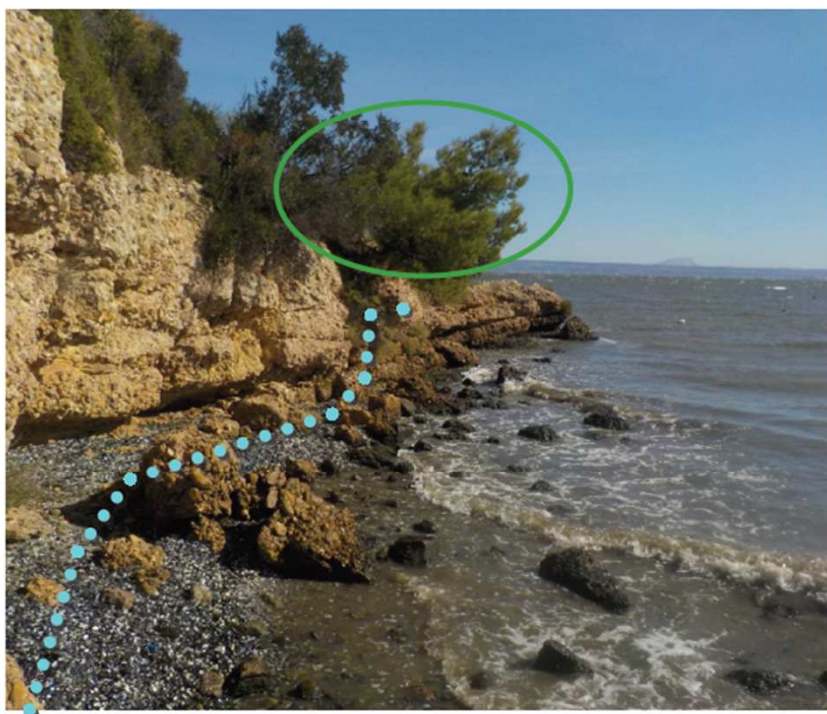

TAILLE DE LÉGÈRE DES ARBRES POUR PERMETTRE LE PASSAGE SOUS LA FRONDAISON

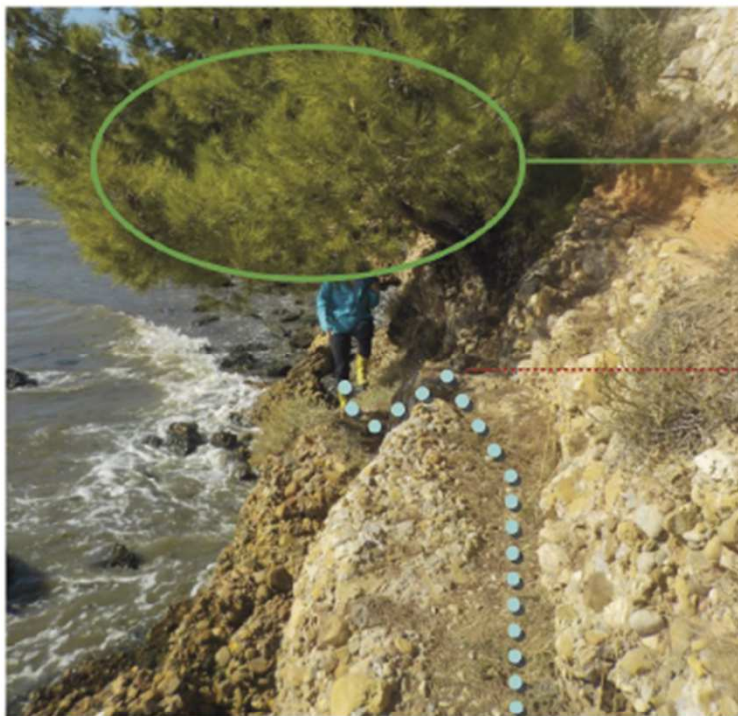

Taille du pin avec suppression des branches basses

Actions :

- * Aménager la montée par géomorpho-sculpture.
- * Élargissement de la trace à 0,60 m par géomorpho-sculpture
- * Mise en place d'une main courante dans talus

AU DROIT DE LA PARCELLE AZ 204



Actions :

- * Élargissement de la trace à 0,60 m par géomorpho-sculpture
- * Mise en place d'une main courante dans talus

Mozart/ Jardin de la Rode - travaux préparatoires et aménagements

échelle 1/250^{ème}

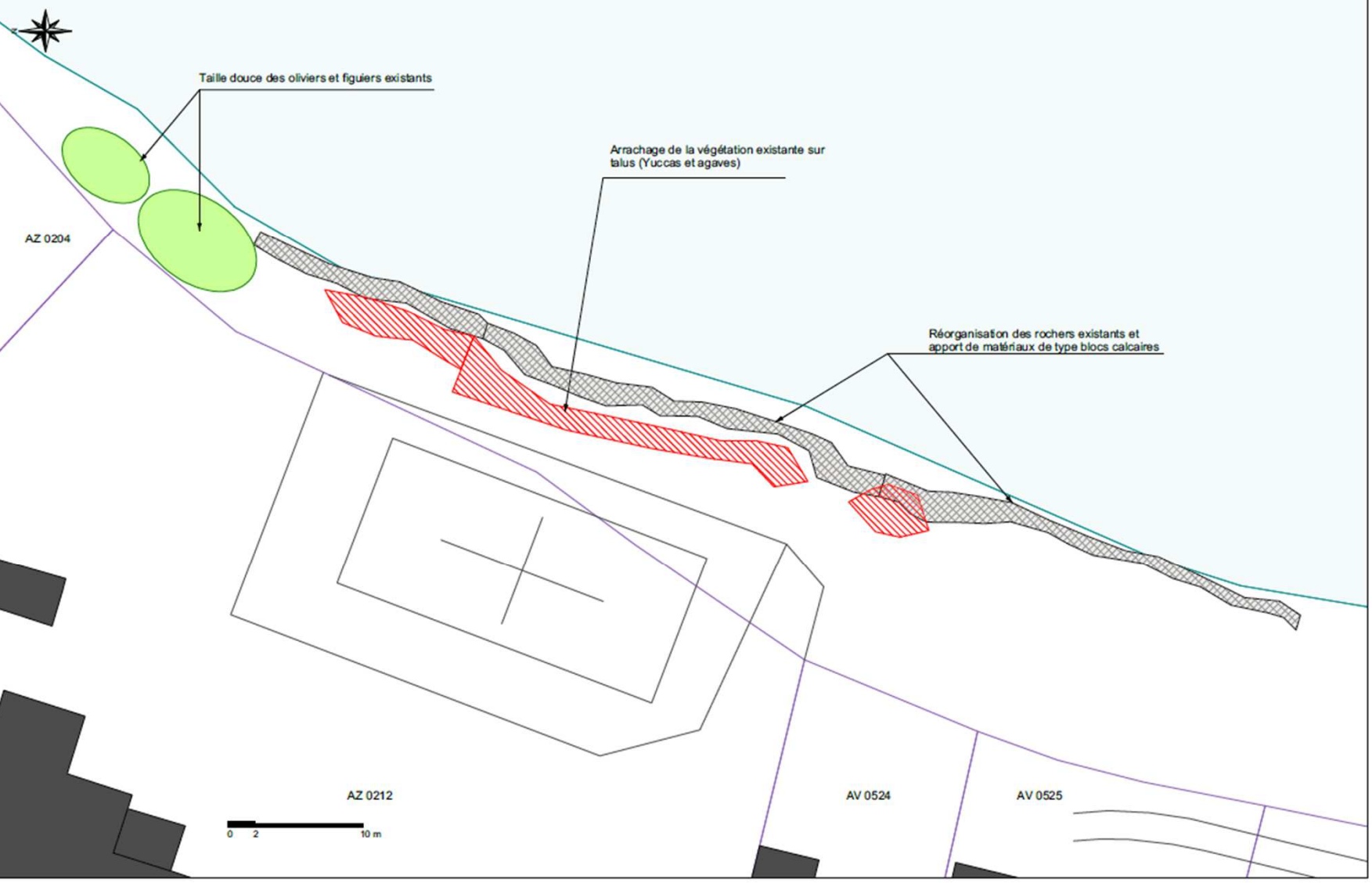

AU DROIT DE LA PARCELLE AZ 0212

INSTALLER LE CHEMIN À MI HAUTEUR :

ACTIONS :

AMÉNAGER LE PASSAGE VERS LE HAUT PAR MISE EN PLACE DE BLOC
OU REPOSITIONNEMENT DES EXISTANTS

INSTALLER UNE MAIN COURANTE FIXÉE DANS TALUS

SUPPRIMER UNE PARTIE DES YUCCAS POUR PERMETTRE LE PASSAGE
ET SUPPRIMER LE RISQUE DE BLESSURE DÛ AUX ÉPINES EN BOUT DE
FEUILLE.

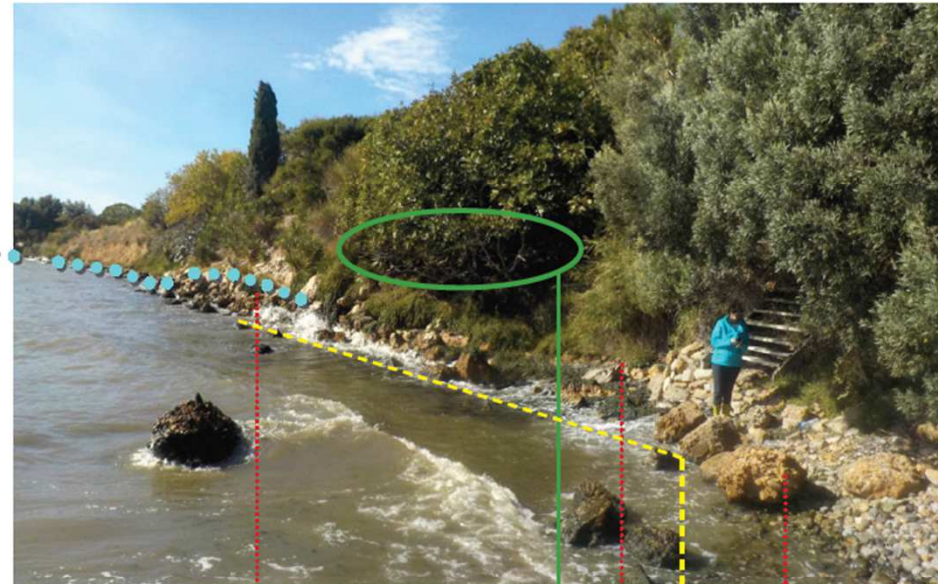

PASSAGE DANS TALUS OU EN
PIED DIFFICILE :

ACTIONS :

APPORT DE MATÉRIEAUX SOUS
FORME DE BLOCS CALCAIRES
TAILLE DE LÉGÈRE DES ARBRES
(FIGUIERS) POUR PERMETTRE LE
PASSAGE SOUS LA FRONDAISON

FIGUIER À REFORMER

BALISAGE PEINTURE
SUR SUPPORT
NATUREL.

LIMITE MAXIMALE
POUR LA MISE EN
PLACE DES BLOCS



Limite maximale pour la mise en place des blocs

Installer le chemin en pied de talus :

Actions :

- * Apport de blocs calcaires disposant façon «pas japonais»
- * Repositionnement de certains existants
- * Sans jamais dépasser les blocs existants immergés ou semi-immergés

AU DROIT DES PARCELLES AZ 523 - AZ 525

Apport de matériaux
Coupe de principe
échelle 1/20^{ème}

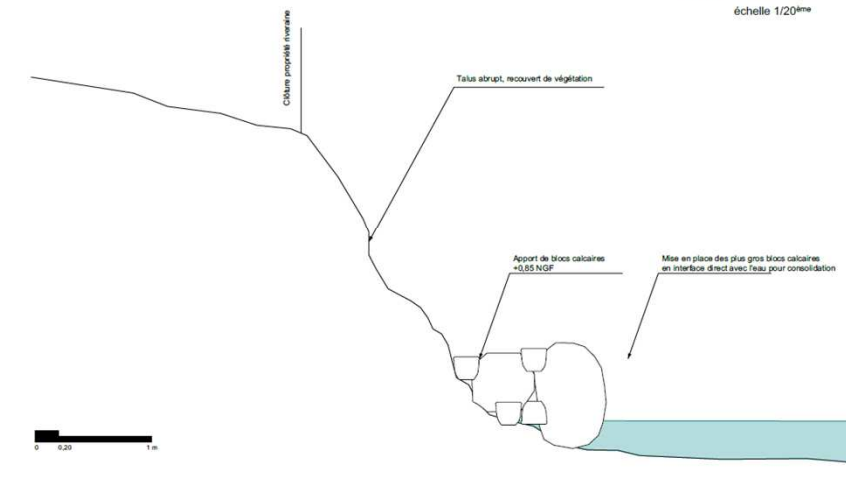

Chemin sur plagette existante

Actions :

- * Nettoyage simple.
- * Balisage sur support naturel.

REJOINDRE LE JARDIN DE LA RODE

CRÉATION D'UN EMMARCHEMENT INTÉGRÉ DANS LE TALUS

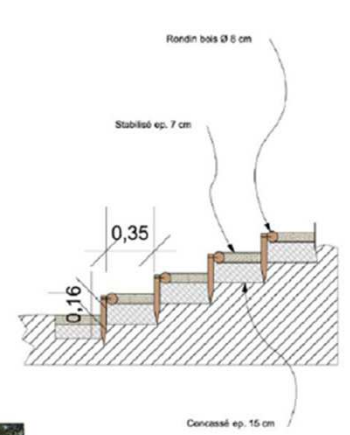

Jardin de la Rode - plan de l'escalier projeté
échelle 1/100^{ème}

